

NEO TOOLS

12K030 / 12K031

PL KOMPRESOR OLEJOWY 100/150l
EN OIL COMPRESSOR 100/150l
RU МАСЛЯНЫЙ КОМПРЕССОР 100/150l
HU OLAJKOM PRESSZOR 100/150l
SK OLEJOVÝ KOMPRESOR 100/150l
IT COMPRESSORE OLIO 100/150l

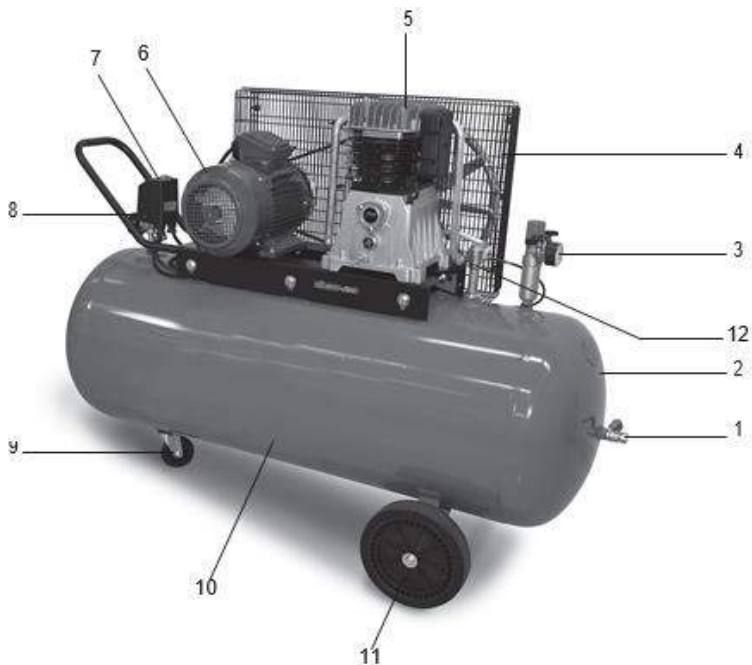

OSTRZEENIE: Należy przeczytać i zrozumieć niniejszą instrukcję przed uruchomieniem sprężarki.





WARNING: Please read and understand this manual before operating the compressor

ПРЕДУПРЕЖДЕНИЕ: Прежде чем приступать к работе с компрессором внимательно изучить эту инструкцию.

FIGYELMEZTETÉS: Kérjük, olvassa el és értse meg ezt a használati kézikönyvet a kompresszor használatá előtt.

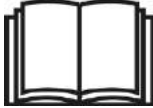
VAROVANIE: Prečítajte si a pochopte tento návod ešte pred prevádzkovaním kompresora.

AVVERTENZA: leggere e comprendere questo manuale prima di azionare il compressore

| | | |
|--|----|--|
|  | PL | PRZECZYTAĆ INSTRUKCJĘ OBSŁUGI - Przed ustawieniem, obsługą, regulacją sprężarki uważnie przeczytać instrukcję obsługi. |
| | EN | READ THE INSTRUCTION HANDBOOK Before positioning, operating or adjusting the compressor, read the instruction handbook carefully. |
| | RU | ИЗУЧИТЬ РАБОЧУЮ ИНСТРУКЦИЮ - Прежде чем приступить к установке, работе или наладке компрессора, внимательно изучить рабочую инструкцию. |
| | HU | OLVASSA EL A KEZIKÖNYV UTASÍTÁSÁIT - A kompresszor elhelyezése, működtetése vagy beállítása előtt olvassa el alaposan a használati kézikönyvet. |
| | SK | PREČÍTAJTE SI PRÍRUČKU PRE POUŽÍVATEĽA - Pred uložením, prevádzkovaním alebo nastavením kompresora si pozorne prečítajte príručku pre používateľa. |
| | IT | LEGGERE IL MANUALE DI ISTRUZIONI Prima di posizionare, azionare o regolare il compressore, leggere attentamente il libretto di istruzioni. |
|  | PL | RYZYKO PORAZENIA PRADEM - Odłączyć zasilanie przed podjęciem jakichkolwiek czynności konserwacyjnych. |
| | EN | RISK OF ELECTRICAL SHOCK - Disconnect power supply before attempting any maintenance |
| | RU | ОПАСНОСТЬ ЭЛЕКТРИЧЕСКОГО УДАРА - Прежде чем выполнять любое обслуживание отключите питание. |
| | HU | ÁRAMÜTÉS VESZÉLYE - Kapcsolja le a tápegységet a karbantartás elvégzése előtt. |
| | SK | RIZIKO ZÁSAHU ELEKTRICKÝM PRÚDOM - Pred pokusom o údržbu odpojte napájaci zdroj. |
| | IT | RISCHIO DI SCOSSA ELETTRICA - Scollegare l'alimentazione prima di eseguire qualsiasi intervento di manutenzione |
|  | PL | RYZYKO ZWIĄZANE Z WYSOKĄ TEMPERATURĄ - Uwaga: sprężarka zawiera elementy, które mogą osiągać wysokie temperatury. |
| | EN | RISK OF HIGH TEMPERATURES - Caution: the compressor contains some parts which might reach high temperatures. |
| | RU | ОПАСНОСТЬ ПОВЫШЕННОЙ ТЕМПЕРАТУРЫ - Осторожно: некоторые узлы в компрессоре могут достигать повышенных температур. |
| | HU | MAGAS HŐMÉRSÉKLET VESZÉLYE - Vigyázat: a kompresszor néhány része felforrósodhat. |
| | SK | RIZIKO VYSOKÝCH TEPLÔT - Výstraha: kompresor obsahuje časti, ktoré by mohli dosiahnuť vysoké teploty. |
| | IT | RISCHIO DI ALTE TEMPERATURE - Attenzione: il compressore contiene alcune parti che potrebbero raggiungere temperature elevate. |
|  | PL | RYZYKO PRZYPADKOWEGO URUCHOMIENIA - uwaga: istnieje możliwość przypadkowego uruchomienia sprężarki, jeśli nie została wyłączona na pod odcięciu zasilania. |
| | EN | RISK OF ACCIDENTAL START-UP - Attention, the compressor could start automatically after a power-cut if not switched off. |
| | RU | ОПАСНОСТЬ СЛУЧАЙНОГО ЗАПУСКА - Внимание, в случае нарушения электроснабжения, компрессор может включиться самостоятельно, если он не выключен. |
| | HU | VARÁTLAN INDÍTÁS VESZÉLYE - FIGYELEM! A kompresszor automatikusan bekapcsolhat tápáram megszakadás után, amennyiben nem volt kikapcsolva. |
| | SK | RIZIKO NÁHODNÉHO SPUSTENIA - Pozor, kompresor by sa mohol spustiť automaticky po prerušení dodávky prúdu, ak nie je vypnutý. |
| | IT | RISCHIO DI AVVIAMENTO ACCIDENTALE - Attenzione, il compressore potrebbe avviarsi automaticamente dopo un'interruzione di corrente se non viene spento. |

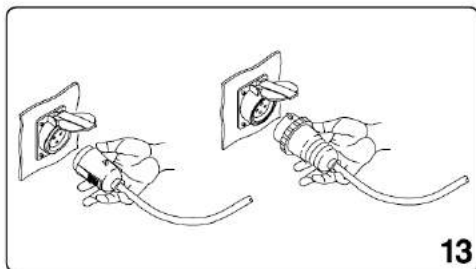
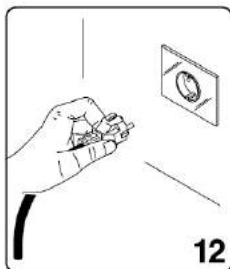
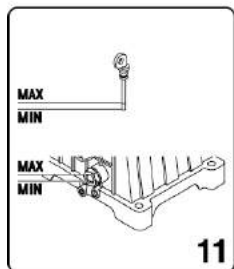
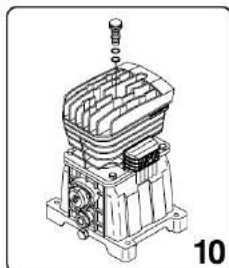
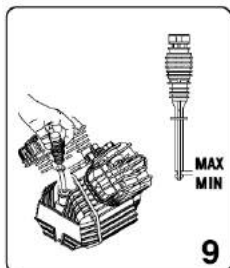
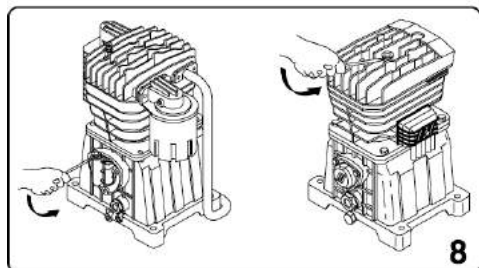
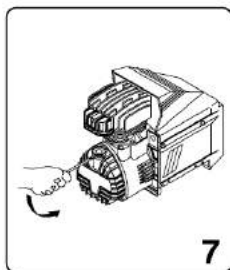
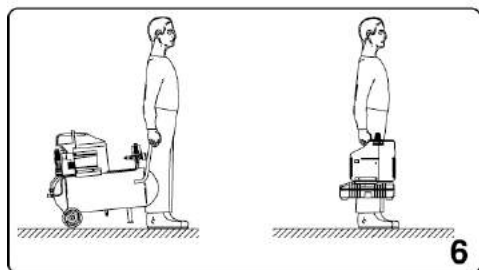
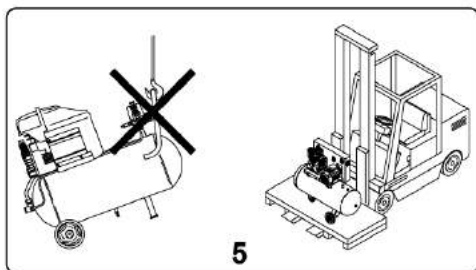
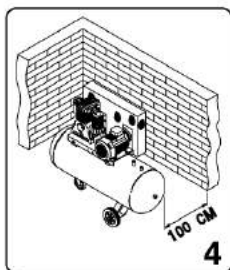
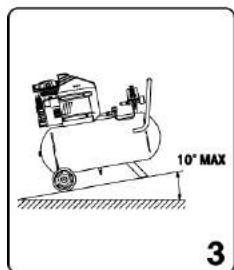
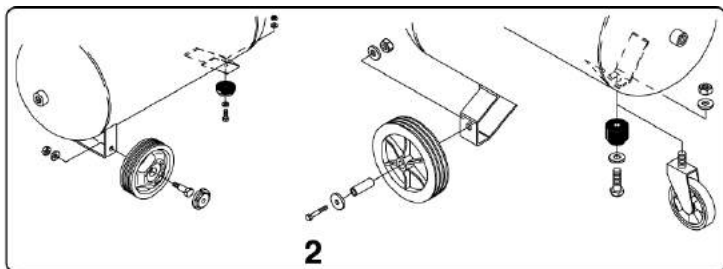
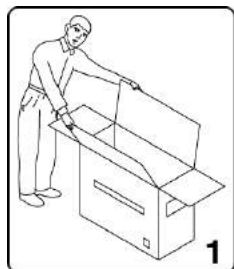

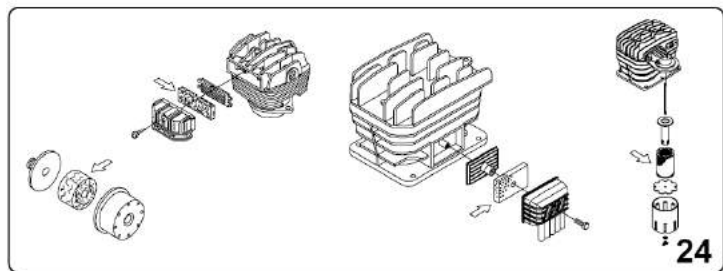
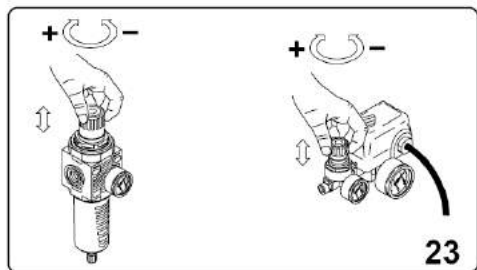
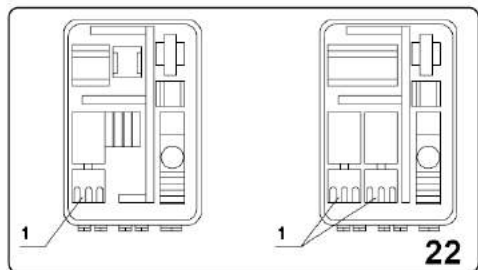
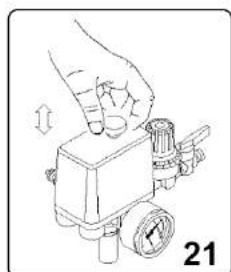
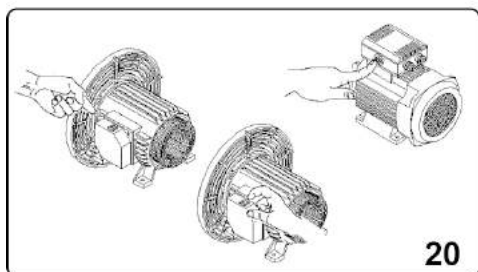
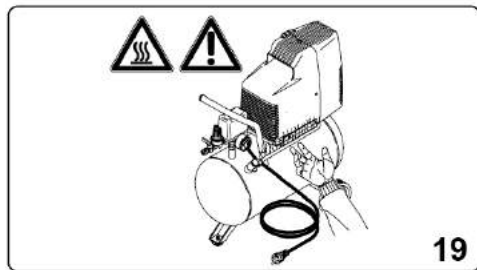
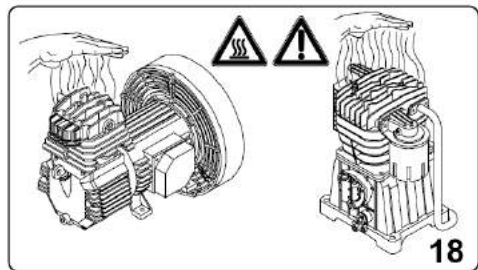
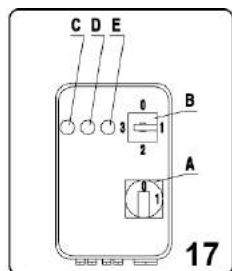
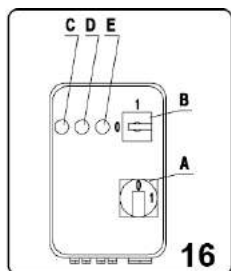
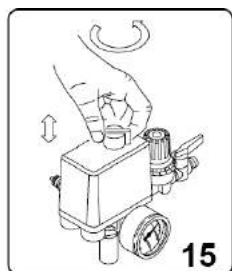
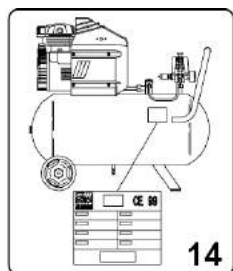

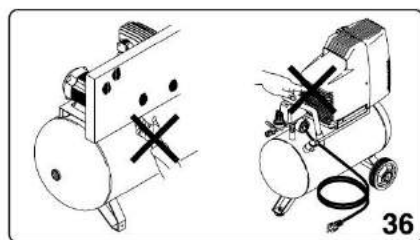
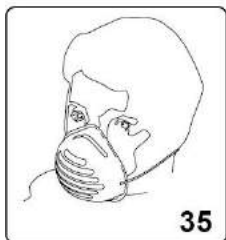
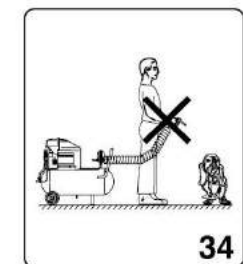
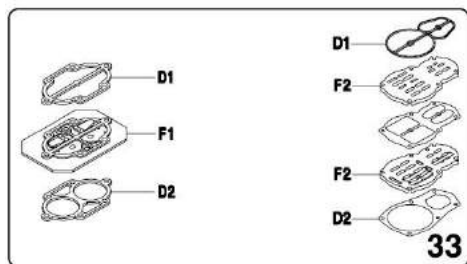
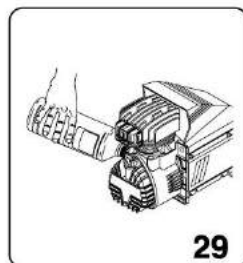
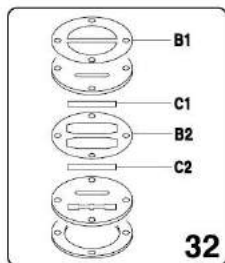
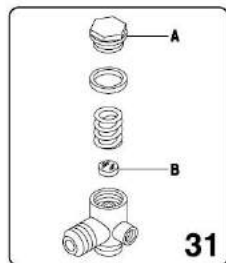
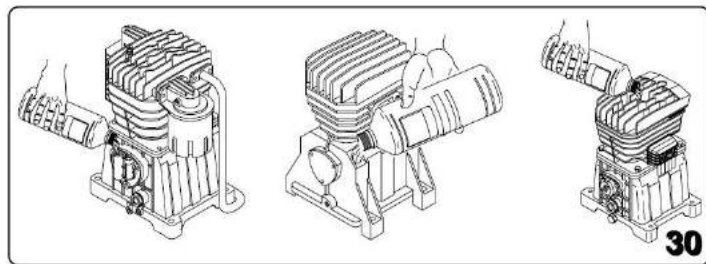
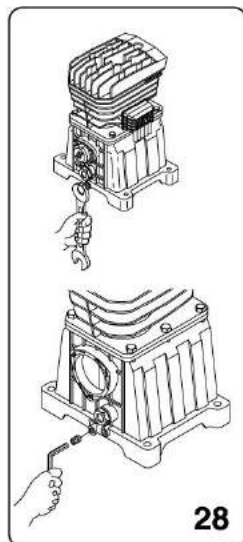
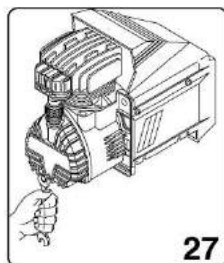
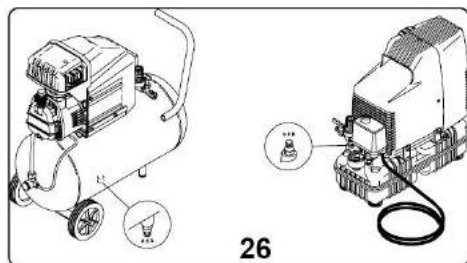

**INSTRUKCJA OBSŁUGI
KOMPRESOR OLEJOWY
12K030/12K031**

Ważna informacja

Przed uruchomieniem lub konserwacją tej sprężarki należy przeczytać i zrozumieć wszystkie instrukcje obsługi, środki ostrożności i ostrzeżenia w instrukcji obsługi. Większość wypadków podczas pracy i konserwacji sprężarki jest spowodowana nieprzestrzeganiem podstawowych zasad bezpieczeństwa lub środków ostrożności. Wypadku można często uniknąć, rozpoznając potencjalnie niebezpieczną sytuację zanim nastąpi i przestrzegając odpowiednich procedur bezpieczeństwa. Podstawowe zasady bezpieczeństwa zostały opisane w rozdziale „BEZPIECZENSTWO” niniejszej instrukcji oraz w rozdziałach zawierających instrukcje dotyczące obsługi i konserwacji. Zagrożenia, których należy unikać, aby zapobiec obrażeniom ciała lub uszkodzeniu maszyny, są identyfikowane przez „OSTRZEŻENIA” umieszczone na sprężarce i w niniejszej instrukcji obsługi. Nigdy nie używać tej sprężarki w sposób, który nie jest zalecany przez producenta, chyba że możliwe jest uprzednie potwierdzenie, że planowane użycie będzie bezpieczne dla operatora i innych osób.

Znaczenie słów sygnalizacyjnych

Ostrzeżenie: wskazuje na sytuację potencjalnie niebezpieczną, które, jeśli zignorowane, doprowadzą do poważnych obrażeń osób. **UWAGA:** wskazuje na sytuacje niebezpieczne, które, jeśli zignorowane, mogą prowadzić do umiarkowanych obrażeń ciała lub mogą spowodować uszkodzenie maszyny.

UWAGA: zwraca uwagę na istotne informacje.

Bezpieczeństwo

Ważne instrukcje bezpieczeństwa dotyczące obsługi sprężarki

Ostrzeżenie:

Nieprawidłowa obsługa sprężarki może prowadzić do poważnych obrażeń ciała, a nawet do śmierci. Aby uniknąć tego ryzyka, należy postępować zgodnie z podstawowymi instrukcjami bezpieczeństwa. Przeczytać wszystkie zalecenia:

1. Nigdy nie dotykać ruchomych części maszyny

Nigdy nie umieszczać dłoni, palców ani innych części ciała w pobliżu ruchomych elementów sprężarki.

2. Nigdy nie uruchamiać urządzenia bez zainstalowanych wszystkich osłon.

Nigdy nie uruchamiać tej sprężarki bez wszystkich osłon lub zabezpieczeń i jeśli nie znajduje się ona w optymalnym stanie użytkowym. Jeśli konserwacja lub serwis wymagają usunięcia osłon lub zabezpieczeń, należy koniecznie ponownie zainstalować te osłony lub zabezpieczenia przed wznowieniem pracy sprężarki.

3. Zawsze stosować środki ochrony oczu.

Zawsze nosić gogle ochronne lub analogiczne środki ochrony oczu. Nigdy nie kierować strumienia sprężonego powietrza w stronę osób ani żadnych części ciała.

4. Zapewnić zabezpieczenie przed porażeniem prądem.

Unikać dotykania uziemionych powierzchni, takich jak przewody, zbiornik, komponenty metalowe. Nigdy nie uruchamiać sprężarki w wilgotnych lub mokrych miejscach.

5. Odłączyć sprężarkę.

Zawsze odłączyć sprężarkę od źródła zasilania i uwolnić sprężone powietrze ze zbiornika powietrza przed przystąpieniem do serwisu, inspekcji, konserwacji, czyszczenia, wymiany lub kontroli części urządzenia.

6. Zapobiegać przypadkowemu włączeniu urządzenia.

Nie przenosić sprężarki, kiedy jest podłączona do źródła zasilania lub kiedy zbiornik jest wypełniony sprężonym powietrzem.

Upewnić się, że przełącznik ciśnieniowy znajduje się w położeniu OFF (Wyłączony) przed podłączeniem sprężarki do źródła zasilania.

7. Przechowywać sprężarkę w odpowiedni sposób.

Przechowywać sprężarkę w suchym miejscu podczas przerwy w korzystaniu. Przechowywać w miejscu niedostępnym dla dzieci.

8. Dbać o czystość obszaru roboczego.

Utrzymywać miejsce pracy w czystości, usunąć z obszaru roboczego niepotrzebne narzędzia, gruz, meble itp. Miejsce pracy powinno być odpowiednio wentylowane. Nigdy nie używać sprężarki w obecności łatwopalnych ciekłych lub gazów. Sprężarka może generować iskry podczas pracy. Nie używać sprężarki w obecności farb, paliw, chemikaliów, klejów i innych palnych lub wybuchowych materiałów.

9. Nie zezwalać na dostęp dla dzieci.

Nie zezwalać osobom trzecim na dotykanie przedłużacza kabla sprężarki. Osoby postronne powinny przebywać w bezpiecznej odległości od obszaru roboczego.

10. Nosić odpowiednią odzież.

Nie zakładaj luźnej odzieży ani biżuterii. Mogą one zostać wciągnięte przez ruchome części urządzenia. Nosić zabezpieczające nakrycie głowy, umożliwiające schowanie długich włosów.

11. Nie nadwyręzać przewodu.

Nigdy nie szarpać kabla, aby odłączyć go od gniazda zasilania. Trzymać kabel z dala od źródeł ciepła, oleju i ostrych krawędzi.

12. Dbać o konserwację sprężarki.

Postępować zgodnie z instrukcjami smarowania (nie dotyczy urządzeń bezolejowych). Okresowo sprawdzać kabel i przekazać urządzenie do autoryzowanego punktu serwisowego w przypadku wykrycia jego ewentualnych uszkodzeń. Okresowo sprawdzać kable przedłużaczy i wymienić w razie potrzeby. Zawsze kontaktować się z autoryzowanym punktem serwisowym.

13. Przedłużacze do użytkowania na wolnym powietrzu.

W przypadku korzystania ze sprężarki na wolnym powietrzu używać tylko kabli przedłużających przeznaczonych do tego celu i posiadających odpowiednie oznaczenie.

14. Zachować ostrożność.

Zachować ostrożność podczas wykonywanych czynności. Kierować się zdrowym rozsądkiem. Nie obsługiwać sprężarki w stanie zmęczenia. Nigdy nie używać sprężarki, będąc pod wpływem alkoholu, narkotyków lub lekarstw, które wywołują senność.

15. Sprawdzać pod kątem uszkodzonych części i wycieków powietrza.

Przed dalszym użytkowaniem sprężarki należy starannie sprawdzić, czy jej osłony albo części nie są uszkodzone, czy działa ona prawidłowo i czy spełnia zamierzoną funkcję. Sprawdzić wyrównanie ruchomych części, podłączenie ruchomych części, pęknięcia części, mocowanie, wycieki powietrza i wszelkie inne warunki, które mogą wpływać na działanie urządzenia. Osłona lub inna uszkodzona część powinna zostać naprawiona lub wymieniona przez autoryzowane centrum serwisowe, o ile nie wskazano inaczej w niniejszej instrukcji obsługi. Uszkodzone przełączniki ciśnienia muszą zostać wymienione przez autoryzowane centrum serwisowe.

Nie używać sprężarki, jeśli nie można jej włączyć lub wyłączyć za pomocą odpowiedniego przełącznika

16. Używać sprężarki tylko do zastosowań i w celach wymienionych w niniejszej instrukcji obsługi

Sprężarka to urządzenie wytwarzające sprężone powietrze. Nigdy nie używać sprężarki do zastosowań innych, niż wymienione w niniejszej instrukcji obsługi.

17. Obsługiwać sprężarkę we właściwy sposób

Obsługiwać sprężarkę zgodnie z dostarczonymi instrukcjami. Nigdy nie zezwalać na obsługę sprężarki dzieciom, osobom niezaznajomionym z zasadami obsługi urządzenia ani nieupoważnionemu personelowi.

18. Zadbaj o prawidłowe dokręcanie śrub, wkrętów i osłon

Zadbaj o prawidłowe dokręcenie wszystkich śrub, wkrętów i płytek. Okresowo sprawdzaj ich stan.

19. Dbaj o czystość otworu wentylacyjnego silnika

Otwór wentylacyjny silnika musi być utrzymany w czystości, aby zapewnić swobodny przepływ powietrza. Przeprowadzaj częste kontrole pod kątem gromadzenia się pyłu.

20. Uruchamiaj sprężarkę pod napięciem znamionowym

Uruchamiaj sprężarkę pod napięciem określonym na tabliczkach znamionowych. Uruchomienie sprężarki pod napięciem wyższym niż napięcie znamionowe spowoduje zbyt wysokie obroty silnika, może doprowadzić do uszkodzenia urządzenia i spalenia silnika.

21. Nigdy nie używaj sprężarki, która jest uszkodzona lub nie działa prawidłowo.

Jeśli sprężarka pracuje w nietypowy sposób, wydaje nietypowe odgłosy lub wykazuje inne oznaki uszkodzenia, należy natychmiast przerwać jej użytkowanie i przekazać ją do naprawy przez autoryzowany punkt serwisowy.

22. Nie wycierać plastikowych części przy użyciu rozpuszczalnika.

Rozpuszczalniki takie jak benzyna, rozcieńczalnik, benzen, czterochlorek węgla i alkohol mogą uszkodzić plastikowe części. Nie należy wycierać ich przy użyciu tych rozpuszczalników. Wycieraj części plastikowe miękką szmatką lekko zwilżoną wodą z mydłem i dokładnie osuszaj.

23. Stosować tylko oryginalne części zamienne.

Nieoryginalne części zamienne mogą unieważnić gwarancję oraz prowadzić do nieprawidłowego działania urządzenia i obrażeń osób. Oryginalne części zamienne są dostępne u dystrybutora urządzenia.

24. Nie modyfikować sprężarki.

Nie modyfikować sprężarki. Zawsze kontaktować się z autoryzowanym punktem serwisowym w sprawie jakichkolwiek napraw. Nieautoryzowane modyfikacje mogą nie tylko pogorszyć działanie sprężarki, ale również spowodować wypadek lub obrażenia personelu naprawczego, który nie posiada wymaganej wiedzy i technicznej ekspertyzy fachowej, aby prawidłowo wykonać czynności naprawcze.

25. Wyłączyć przełącznik ciśnieniowy podczas przerw w korzystaniu ze sprężarki.

Gdy sprężarka nie jest używana, obrócić pokrętko przełącznika ciśnieniowego na „0” (OFF, Wyłączony), odłączyć urządzenie od źródła zasilania i otworzyć kurek spustowy, aby wypuścić sprężone powietrze ze zbiornika powietrza.

26. Nigdy nie dotykaj nagrzaných powierzchni.

Aby ograniczyć ryzyko oparzeń, nie dotykaj rur, głowic, cylindrów ani silników.

27. Nie kierować strumienia powietrza w kierunku ciała.

Ryzyko obrażeń, nie kierować strumienia powietrza w kierunku ciała.

28. Opróżniaj zbiornik.

Opróżniaj zbiornik codziennie lub po upływie 4 godzin użytkowania. Otwórz kurek spustowy i przechyl sprężarkę, aby usunąć nagromadzoną wodę.

29. Nie zatrzymuj sprężarki poprzez wyjęcie wtyczki z gniazda zasilania.

Używać w tym celu pokrętkła „O/I” (ON/OFF) przełącznika ciśnieniowego.

30. OBWÓD PNEUMATYCZNY

Używać zalecanych przewodów i urządzeń pneumatycznych, które są w stanie wytrzymać ciśnienie większe bądź równe maksymalnemu ciśnieniu robocznemu sprężarki.

Części zamienne

Podczas serwisowania stosować wyłącznie identyczne części zamienne. Naprawy powinny być przeprowadzane tylko przez autoryzowane centrum serwisowe.

Ostrzeżenie

INSTRUKCJE DOTYCZĄCE UZIEMIENIA

Sprężarka powinna być uziemiona podczas pracy, aby chronić operatora przed porażeniem elektrycznym. Sprężarka jednofazowa jest wyposażona w dwubiegunowy kabel z uziemieniem. Sprężarka trójfazowa dostarczana jest z kablem zasilającym bez wtyczki. Połączenie elektryczne musi być wykonane przez wykwalifikowanego technika. Nigdy nie demontować sprężarki ani nie wykonywać innych połączeń w przełączniku ciśnieniowym. Wszelkie naprawy mogą być wykonywane wyłącznie przez autoryzowane centra serwisowe lub inne wykwalifikowane punkty. Zielony lub zielono-żółty przewód w kablu to przewód uziemiający. Nigdy nie podłączaj zielonego przewodu do zacisku pod napięciem. Podczas wymiany wtyczki przewodu zasilającego upewnij się, że podłączono przewód uziemiający. W przypadku wątpliwości skontaktować się z wykwalifikowanym elektrykiem i sprawdzić połączenie uziemienia.

Przedłużacz

Używać tylko przedłużaczy z wtyczkami z trzema bolcami z uziemieniem. W przypadku uszkodzenia kabla zapewnić jego wymianę. Upewnij się, że przedłużacz jest w dobrym stanie. W przypadku korzystania z przedłużacza upewnij się, że spełnia on wystarczające parametry w odniesieniu do prądu pobieranego przez narzędzie. Zbyt cienki kabel spowoduje spadek w napięciu linii, utratę mocy i przegrzanie. Średnica kabla dla sprężarek jednofazowych musi być proporcjonalna do jego długości: patrz tabela (tab. 1).

Tab. 1 Przekrój dla maksymalnej długości 20 m jednofazowy

| CV | kW | 220/230V (mm2) |
|----------|------------|----------------|
| 0.75 – 1 | 0.65 – 0.7 | 1.5 |
| 1.5 | 1.1 | 2.5 |
| 2 | 1.5 | 2.5 |
| 2.5-3 | 1.8-2.2 | 4 |

Średnica kabla dla sprężarek trzyfazowych musi być proporcjonalna do jego długości: patrz tabela (tab. 2).

Tab. 2 Przekrój dla maksymalnej długości 20 m trzyfazowy

| CV | kW | 220/230V (mm2) |
|-------|-----------|----------------|
| 2-3-4 | 1.5-2.2-3 | 2.5 |
| 5.5 | 4 | 4 |
| 7.5 | 5.5 | 6 |
| 10 | 7.5 | 10 |

Ostrzeżenie

Unikać zagrożenia porażeniem prądem elektrycznym. Nigdy nie używaj sprężarki, jeśli jej kabel elektryczny lub przedłużacz jest uszkodzony lub postrzępiony. Regularnie sprawdzaj kable elektryczne. Nigdy nie używaj urządzenia w wodzie, w pobliżu wody ani w żadnym środowisku mogącym spowodować porażenie prądem.

Obsługa i konserwacja

UWAGA: Informacje zawarte w niniejszej instrukcji obsługi mają na celu pomóc użytkownikowi w bezpiecznej obsłudze i konserwacji sprężarki. Niektóre ilustracje w niniejszej instrukcji obsługi mogą przedstawiać szczegóły lub akcesoria, które różnią się od akcesoriów w dostarczonej sprężarce.

INSTALACJA

Wyjąć sprężarkę z opakowania (rys.1), upewnij się, że jest w idealnym stanie, sprawdź, czy nie uległa uszkodzeniu podczas transportu i wykonać następujące czynności. Zamontować kółka i gumową wypustkę na zbiornikach, na których nie są one jeszcze zamontowane, postępując zgodnie z instrukcjami na rys.2. W przypadku kół

namdmuchiwanych maksymalne ciśnienie napełniania musi wynosić 1,6 bara (24 psi). Umieścić sprężarkę na płaskiej powierzchni lub na powierzchni o maksymalnym dopuszczalnym nachyleniu 10° (rys. 3), w dobrze wietrzonym miejscu, chronić przed czynnikami atmosferycznymi, nie używać urządzenia w miejscu narażonym na niebezpieczeństwo wybuchu. Jeśli powierzchnia jest nachylona i gładka, sprawdzić, czy sprężarka przemieszcza się podczas pracy – jeśli tak, zabezpieczyć koła dwoma klinami. Jeśli sprężarka znajduje się na wsporniku lub na półce, upewnić się, że nie spadnie, zabezpieczając ją w odpowiedni sposób. Aby zapewnić dobrą wentylację i skuteczne chłodzenie, osłona pasa sprężarki musi znajdować się co najmniej 100 cm od jakiegokolwiek ściany (rys. 4). Sprężarki zainstalowane na zbiorniku, z mocowanymi stopkami, nie powinny być sztywno przymocowane do podłoża. W takim przypadku zalecamy zamontowanie 4 wsporników antywibracyjnych.

INSTRUKCJE OBSŁUGI

-Należy prawidłowo transportować sprężarkę, nie przewracać jej ani nie podnosić za pomocą haków lub lin (rys. 5-6).
-Wymienić plastikową zatyczkę na osłonie zabezpieczającej (rys. 7-8) na drążek wskazujący poziom oleju (rys. 9) lub odpowiedni korek odpowietrzający (rys. 10), dostarczony wraz z instrukcją obsługi. Kontrolować poziom oleju, sprawdzając oznaczenia referencyjne na drążku (rys. 9), lub za pomocą okienka kontroli poziomu oleju (rys. 11).

POŁĄCZENIA ELEKTRYCZNE

Sprężarki jednofazowe są dostarczane z kablem elektrycznym i wtyczką dwubiegunową z uziemieniem. Sprężarka musi być podłączana do uziemionego gniazda sieciowego (rys.12).
Sprężarki trzyfazowe (L1+L2+L3+PE) muszą być instalowane przez wyspecjalizowanego technika. Sprężarki trzyfazowe są dostarczane bez wtyczki. Przymocować wtyczkę z przykręcaną uszczelką i kołnierzem zabezpieczającym (rys.13) do kabla, korzystając z poniższej tabeli.

| HP | kW | Napięcie zasilania volt/f | Model wtyczki |
|------------|-----------|---------------------------|------------------------|
| 2-3-4 | 1,5-2,2-3 | 220/380/3 | |
| | | 230/400/3 | 16A 3 bieg +uziemienie |
| 5.5-7.5-10 | 4-5.5-7.5 | 220/380/3 | |
| | | 230/400/3 | 32A 3 bieg +uziemienie |

UWAGA: Urządzenie musi być podłączone do obwodu o maksymalnej impedancji 0,37 Ω.

UWAGA: Sprężarki zainstalowane w zbiorniku o pojemności 500 litrów, o mocy 7,5 kW/5,5 kW i mocy 10 kW/7,5 kW można wyposażyć w jednostkę sterującą rozruchem typu gwiazda/trójkąt, podczas gdy w konfiguracji TANDEM (2 elementy pompujące w tym samym zbiorniku) układ jest zasilany jednostką ze sterowaniem czasowym do stopniowego uruchamiania obu elementów pompujących.

Instrukcje instalacji:

–Zamocować skrzynkę jednostki sterującej na ścianie lub na nieruchomym wsporniku i doprowadzić do niej kabel zasilający o średnicy proporcjonalnej do jego długości, z wtyczką.

–Wszelkie uszkodzenia spowodowane nieprawidłowym podłączeniem linii zasilającej do sieci elektrycznej, automatycznie unieważniają gwarancję części elektrycznych. Aby uniknąć błędów podczas realizacji połączenia, radzimy skontaktować się z wyspecjalizowanym technikiem.

Ważne:

Nigdy nie używać gniazda uziemiającego zamiast przewodu neutralnego. Połączenie uziemienia musi być wykonane zgodnie ze standardami bezpieczeństwa (EN 60204). Wtyczka kabla zasilającego nie może być używana jako przełącznik, ale musi być zamontowana w gniazdku zasilającym kontrolowanym przez odpowiedni przełącznik różnicowy (wylłącznik termiczny).

URUCHAMIANIE

Sprawdzić, czy napięcie sieciowe jest zgodne z wartością wskazaną na tabliczce znamionowej (rys. 14). Dopuszczalny zakres tolerancji wynosi +/- 5%. Przy pierwszym uruchomieniu sprężarek działających pod napięciem 3-fazowym należy sprawdzić kierunek obrotów wentylatora chłodzącego, porównując go z kierunkiem strzałki na osłonie pasa lub na obudowie ochronnej. W sprężarce SILENT sprawdzić, czy przepływ powietrza jest zgodny z kierunkiem pokazanym na rys. 21A. Obrócić lub przłączyć do położenia „0” (w zależności od rodzaju przełącznika ciśnieniowego zamontowanego na urządzeniu) pokrętko znajdujące się w górnej części (rys. 15). Włożyć wtyczkę do gniazdka (rys. 12-13) i uruchomić sprężarkę, obracając pokrętko presostatu do położenia „I”. Sprężarka jest w pełni zautomatyzowana i jest sterowana przez przełącznik ciśnieniowy, który zatrzymuje ją, gdy ciśnienie w zbiorniku osiągnie wartość maksymalną, i uruchamia ponownie, gdy ciśnienie spadnie do wartości minimalnej. Różnica ciśnień między wartościami maksymalnymi i minimalnymi wynosi zwykle około 2 bar (29 psi). Np.: sprężarka zatrzymuje się, gdy osiągnie 8 barów (116 psi – maksymalne ciśnienie robocze) i automatycznie uruchomi się ponownie, gdy ciśnienie w zbiorniku spadnie do 6 barów (87 psi). Po podłączeniu sprężarki do linii energetycznej, załadować ją do maksymalnego ciśnienia i dokładnie sprawdzić jej działanie.

Gdy temperatura wynosi <10°C, zaleca się wykonanie pierwszego uruchomienia przy nieobciążonym zbiorniku (0 barów); zaleca się ponowne uwolnienie ciśnienia ze zbiornika, jeżeli sprężarka zatrzyma się przy niskiej temperaturze w ciągu 30 minut od pierwszego uruchomienia.

Sprężarki z jednostką sterującą rozruchem typu gwiazda/trójkąt (rys. 16)

Włożyć wtyczkę do gniazdka zasilania (rys. 13) i ustawić przełącznik ciśnieniowy w pozycji „I” (ON, Włączony) (rys. 17). Ustawić główny wyłącznik zasilania „A” na jednostce sterującej w pozycji „I” – włączenie zasilania jest sygnalizowane przez białe światło wskaźnika „E”. Ustawić przełącznik „B” w pozycji 1, aby uruchomić sprężarkę. Jeżeli kontrolka zaworu elektromagnetycznego „D” i lampka kontrolna silnika „C” zapalają się w tej kolejności, oznacza to, że maszyna działa prawidłowo (rys. 18).

Sprężarki typu tandem z jednostką ze sterowaniem czasowym (rys. 17)

Włożyć wtyczkę do gniazdka zasilania (rys. 13) i ustawić przełącznik ciśnieniowy w pozycji „I” (ON, Włączony). Ustawić główny wyłącznik zasilania „A” na jednostce sterującej w pozycji 1 – włączenie zasilania jest sygnalizowane przez białe światło wskaźnika „E”. Obrócić przełącznik „B”, aby uruchomić sprężarkę. Poz. 1 – działa tylko element pompujący nr 1; Poz. 2 – działa tylko element pompujący nr 2; Poz. 3 – oba elementy pompujące pracują jednocześnie, z przesuniętymi czasami rozruchu.

Sprężarka jest w pełni zautomatyzowana i jest sterowana przez przełącznik ciśnieniowy, który zatrzymuje ją, gdy ciśnienie w zbiorniku osiągnie wartość maksymalną, i uruchamia ponownie, gdy ciśnienie spadnie do wartości minimalnej.

UWAGA: Zespół głowicy/cylindra/rury doprowadzającej może osiągnąć wysoką temperaturę. Zachować ostrożność podczas pracy w pobliżu tych części i nie dotykać ich, aby nie dopuścić do ewentualnych poparzeń (rys. 18-19).

Ważna informacja

Elektrosprężarki muszą być podłączone do gniazdka sieciowego chronionego przez odpowiedni wyłącznik różnicowy (wyłącznik termiczny). Silnik sprężarek GM jest wyposażony w automatyczny wyłącznik termiczny umieszczony wewnątrz uzwojenia – wyłącznik ten zatrzymuje sprężarkę, gdy temperatura silnika osiągnie zbyt wysokie wartości. W przypadku zadziałania wyłącznika sprężarka uruchomi się automatycznie po 10-15 minutach. Silniki modeli sprężarek VX są dostarczane z ręcznie resetowanym automatycznym amperometrycznym wyłącznikiem termicznym, umieszczonym na zewnątrz pokrywy tablicy zaciskowej. Po zadziałaniu wyłącznika należy odczekać kilka minut, a następnie ręcznie zresetować wyłącznik (rys. 20). Silniki sprężarek z serii AB są dostarczane z ręcznie resetowanym amperometrycznym wyłącznikiem termicznym, umieszczonym na zewnątrz pokrywy tablicy zaciskowej. Po zadziałaniu wyłącznika należy odczekać kilka minut, a następnie ręcznie zresetować wyłącznik (rys. 20). Urządzenie zabezpieczające jest automatyczne w sprężarkach trójfazowych i typu SILENT. Po zadziałaniu wyłącznika termicznego przełącznika ciśnienia zostaje zwolniony do pozycji „0” (OFF, Wyłączony). Zaczekać kilka minut i ustawić przełącznik ciśnienia w pozycji „I” (ON, Włączony). W przypadku sprężarek dostarczanych z jednostką sterującą, wyłącznik termiczny jest instalowany wewnątrz jednostki sterującej.

Po zadziałaniu wyłącznika termicznego należy przestrzegać następującej procedury (rys. 22):

- Przekręcić przełącznika na pokrywie jednostki sterującej do pozycji „0”, otworzyć pokrywę i nacisnąć przycisk 1 wyłącznika termicznego. Zamknąć pokrywę jednostki sterującej i uruchomić ponownie sprężarkę, przestrzegając czynności opisanych w paragrafie „Uruchamianie sprężarek z jednostką sterującą”.

Te same instrukcje dotyczą sprężarek zasilanych 60 Hz.

REGULACJA CIŚNIENIA ROBOCZEGO (rys. 23)

Nie trzeba stosować maksymalnego ciśnienia roboczego przez cały czas. Wręcz przeciwnie, narzędzie pneumatyczne używane często wymaga mniejszego ciśnienia. W sprężarkach dostarczanych z reduktorem ciśnienia ciśnienie robocze musi być odpowiednio ustawione. Zwolnić pokrętko reduktora ciśnienia, pociągając je do góry, wyregulować ciśnienie do wymaganej wartości, obracając pokrętko zgodnie z ruchem wskazówek zegara, aby zwiększyć ciśnienie, i przeciwnie do ruchu wskazówek zegara, aby je zmniejszyć. Po uzyskaniu optymalnego ciśnienia zablokować pokrętko, dociskając je w dół (rys. 23). W przypadku reduktorów ciśnienia bez manometru nastawę ciśnienia można zobaczyć na podziałce umieszczonej na korpusie reduktora. W reduktorach ciśnienia wyposażonych w manometr ciśnienie można zobaczyć na samym mierniku. **OSTRZEŻENIE:** Niektóre regulatory ciśnienia nie oferują funkcji „wcisnąć, aby zablokować”, dlatego wystarczy obrócić pokrętko, aby wyregulować ciśnienie.

KONSERWACJA

Przed przystąpieniem do jakichkolwiek prac konserwacyjnych przy sprężarce należy upewnić się, że:

–Główny przełącznik zasilania znajduje się w położeniu „0”.
–Przełącznik ciśnieniowy i przełączniki jednostki sterującej są wyłączone, w pozycji „0”.
–Brak ciśnienia w zbiorniku powietrza.

Co 50 godzin pracy: zalecamy rozmontowanie filtra ssania i oczyszczenie elementu filtrującego poprzez przedmuchiwanie

go sprężonym powietrzem (rys. 24). Zaleca się wymianę elementu filtra co najmniej raz, jeśli sprężarka pracuje w czystym środowisku, ale częściej, jeśli pracuje w zapylnym otoczeniu. W modelu Silent element filtrujący można wymienić, zdejmując obudowę dzwiękoszczelną i postępując w ten sam sposób, jak w przypadku modeli AB (rys. 29a). Sprężarka generuje kondensat w postaci wody, która gromadzi się w zbiorniku. Kondensat w zbiorniku należy opróżnić co najmniej raz w tygodniu, otwierając kurek spustowy (rys. 26) pod zbiornikiem.

Zachować ostrożność, jeśli w cylindrze znajduje się sprężone powietrze, a woda może wypłynąć ze znaczną siłą. Zalecane ciśnienie: 1 - 2 bar maks. Kondensat sprężarek smarowanych olejem nie może być odprowadzany do kanalizacji ani uwalniany do środowiska, ponieważ zawiera olej.

WYMIANA OLEJU – UZUPEŁNIANIE POZIOMU OLEJU

Sprężarka jest napełniona olejem „GSP High-Performance”. Zalecamy całkowitą wymianę oleju w elemencie pompującym przed upływem pierwszych 100 godzin pracy. W modelu Silent należy najpierw zdjąć kabinę wyciszającą (rys. 29A). Odkręcić kurek spustowy oleju w pokrywie obudowy, pozwolić, aby cały olej wypłynął i ponownie przykręcić kurek (rys. 27-28). Wlać olej przez górną otwór pokrywy obudowy (rys. 29,30), aż osiągnie poziom wskazany na drążku (rys. 9) lub wskaźniku (rys. 11). W jednostkach wspomaganych pasem wlać olej do górnego otworu głowicy (rys. 30), przeznaczonych do uzupełniania w tym obszarze. Raz w tygodniu sprawdzić poziom oleju w elemencie pompującym (rys. 11) i sprawdzić, czy wymaga uzupełnienia. W przypadku pracy w temperaturze otoczenia w zakresie od -5°C do +40°C należy używać oleju syntetycznego. Zaletą tego oleju jest to, że nie traci swoich właściwości zarówno zimą, jak i latem. Nie należy spuszczać zużytego oleju do kanalizacji ani uwalniać go do środowiska.

Przestrzegać instrukcji w tabeli w odniesieniu do zmiany oleju

| TYP OLEJU | GODZINY PRACY |
|---|---------------|
| GSP High-Performance | 500 |
| Olej syntetyczny: | |
| AGIP Sint 2000 Evolution - BP Visco 5000 - ESSO Ultron -MOBIL Mobil 1 - NILS Dimension S - NUOVA STILMOIL Arrow5W50) | 400 |
| Inne typy oleju: mineralny wielosezonowy SAE 15 W40. | 100 |

POSTĘPOWANIE W PRZYPADKU DROBNYCH ANOMALII

Utrata powietrza w zaworze pod przełącznikiem ciśnieniowym Ten problem wynika ze słabej szczelności zaworu zwrotnego – wykonać następujące czynności (rys. 31):

–Uwolnić całe ciśnienie ze zbiornika
–Odkręcić sześciokątą głowicę zaworu (A)
–Ostrożnie wyczyścić gumowy kratek (B) i jego gniazdo.
–Zamontować dokładnie wszystkie części.

Wycieki powietrza

Mogą być spowodowane słabą szczelnością połączenia
–sprawdzić wszystkie połączenia, zwilżając je wodą z mydłem.

Obroty sprężarki, ale bez obciążenia

Sprężarki współosiowe: (rys. 32)

–może to być spowodowane awarią zaworów (C1 - C2) lub uszczelnienia (B1 - B2): wymienić uszkodzoną część.

Sprężarki z kołem pasowym: (rys. 33)

- może to być spowodowane awarią zaworów (F1 - F2) lub uszczelnienia (D1 - D2): wymienić uszkodzoną część.
- Sprawdzić, czy w zbiorniku kondensatu nie znajduje się zbyt dużo wody.
- Sprężarka nie uruchamia się
- Jeśli sprężarka ma problemy z uruchomieniem, sprawdź następujące elementy:
 - Czy moc sieci jest taka sama, jak podano na tabliczce znamionowej (rys. 14)
 - Czy przedłużacze kabli zasilających mają odpowiednią średnicę lub długość
 - Czy środowisko pracy jest zbyt zimne (poniżej 0°C)
 - Dla serii VX/AB: czy zadziałał wyłącznik termiczny (rys. 20)
 - Czy w obudowie znajduje się olej, aby zapewnić odpowiednie smarowanie (rys. 11)
 - Czy do linii elektrycznej doprowadzone jest zasilanie (odpowiednio podłączone gniazdka, wyłącznik termiczny, bezpieczniki w dobrym stanie).

Sprężarka nie zatrzymuje się

- Jeżeli sprężarka nie zatrzymuje się po osiągnięciu maksymalnego ciśnienia, uruchamia się zawór bezpieczeństwa zbiornika. Aby naprawić zawór, skontaktować się z najbliższym centrum serwisowym.

Ważna informacja

- W żadnym wypadku nie wolno odkręcać żadnego złącza, kiedy zbiornik jest pod ciśnieniem. Zawsze sprawdzić, czy zbiornik nie jest pod ciśnieniem.
- Nie wiercić otworów, nie spawać ani nie odkręcać celowo zbiornika sprężonego powietrza.
- Nie wykonywać żadnych prac na sprężarce bez odłączenia wtyczki od zasilania.
- Temperatura w otoczeniu roboczym: 0°C +35°C.
- Nie kierować strumienia wody lub łatwopalnych cieczy na sprężarkę.
- Nie umieszczać łatwopalnych przedmiotów w pobliżu sprężarki.
- Podczas przestoju ustawić przełącznik ciśnienia w pozycji „0” (OFF, Wyłączony).
- Nigdy nie kierować strumienia powietrza w kierunku osób ani zwierząt (rys. 34).
- Nie transportować sprężarki ze zbiornikiem pod ciśnieniem.
- Należy zachować ostrożność w odniesieniu do niektórych części sprężarki, takich jak głowica i rury doprowadzające, ponieważ mogą one osiągać wysokie temperatury. Nie dotykać tych części, aby nie doprowadzić do oparzeń (rys. 18-19).
- Transportować sprężarkę, podnosząc ją lub ciągnąc za pomocą odpowiednich uchwytów (rys. 4-6).
- Dzieci i osoby postronne powinny przebywać z dala od obszaru roboczego maszyny.
- W przypadku używania sprężarki do malowania:
 - a) Nie należy pracować w zamkniętych pomieszczeniach lub w pobliżu otwartego ognia;
 - b) Upewnić się, że w miejscu pracy ma miejsce odpowiednia wymiana powietrza;
 - c) Ostronić nos i usta odpowiednią maską. (rys. 35)
- Jeśli kabel elektryczny lub wtyczka są uszkodzone, nie używać sprężarki i skontaktować się z autoryzowanym centrum serwisowym, aby wymienić wadliwy element na oryginalną część zamienną.
- Jeśli sprężarka znajduje się na półce lub na blacie nad podłogą, należy ją zabezpieczyć przed spadnięciem podczas pracy.
- Nie wkładać przedmiotów ani dłoni do kratek ochronnych, aby nie dopuścić do obrażeń lub uszkodzenia sprężarki. (rys. 36)
- Nie używać sprężarki jako tępego przedmiotu w stosunku do przedmiotów lub zwierząt, aby nie dopuścić do poważnych szkód.

- Po zakończeniu korzystania ze sprężarki zawsze wyjąć wtyczkę z gniazdka.
- ELEKTROSPRĘŻARKA – MODELE AB**
 Maksymalne ciśnienie robocze: 10,5 bar Minimalne ciśnienie robocze: 10 bar

UWAGA: na żądanie dostępne są dwustopniowe sprężarki dla parametrów do 14 barów. W takim przypadku: Maksymalne ciśnienie robocze: 14,75 bar Minimalne ciśnienie robocze: 14 bar Model Silent składa się z modelu AB wyposażonego w kabinę dźwiękoszczelną. Dane techniczne i instrukcje zawarte w tym podręczniku dla modeli AB odnoszą się również do modeli Silent.

UWAGA: Na rynek europejski zbiorniki sprężarek są produkowane zgodnie z dyrektywą CE2009/105. Na rynek europejski sprężarki są produkowane zgodnie z dyrektywą CE2006/42.

Ciężenie akustyczne mierzone w polu swobodnym w odległości 4 m:
 ±3dB(A) przy maksymalnym ciśnieniu roboczym. (tab. 3)

| CV/kW | GM RPM | dB(A) | CV/kW | VX RPM | dB(A) |
|-----------|-----------|-------|---------|-----------|-------|
| 0.75/0.65 | 1700-1450 | 72 | 2/1.5 | 1700-1450 | 72 |
| 1.5/1.1 | 3400-2850 | 72 | 2.5/1.8 | 1450 | 72 |
| 2/1.5 | 3450-2850 | 72 | 3/2.2 | 2850 | 73 |
| 2.5/1.8 | 2850 | 73 | / | / | / |

| Mod. | AB CV/kW | dB(A) |
|--------|----------|-------|
| AB 268 | 2 – 1.5 | 72 |
| AB 348 | 3 – 2.25 | 74 |

Poziom ciśnienia akustycznego może wzrosnąć od 1 do 10 dB(A) w zależności od miejsca, w którym sprężarka jest zainstalowana.

Instrukcja obsługi i konserwacji zbiornika ciśnieniowego

- Zbiornik ciśnieniowy jest przeznaczony do przechowywania sprężonego powietrza lub azotu. Został zaprojektowany z myślą głównie o zastosowaniach statycznych. Nie uwzględniono obciążeń spowodowanych przez wiatr, trzęsienia ziemi, momenty reakcyjne lub siły przykładane przez połączenia lub orurowania.
- Aby zapewnić działanie zbiornika sprężonego powietrza w bezpiecznych warunkach, należy zagwarantować jego właściwe użytkowanie. W tym celu użytkownik powinien postępować w następujący sposób:
- 1) prawidłowo korzystać ze zbiornika, w granicach ciśnienia i temperatury podanych na tabliczce znamionowej oraz w raporcie z badań, który należy odpowiednio przechowywać.
 - 2) spawanie na zbiorniku jest zabronione.
 - 3) upewnić się, że zbiornik jest wyposażony w odpowiednie wyposażenie zabezpieczające i kontrolne, a w razie konieczności zastąpić je równoważnymi urządzeniami. Zawór bezpieczeństwa musi być prawidłowo umieszczony bezpośrednio na pojemniku bez połączeń pośrednich; musi również charakteryzować się zdolnością wyładowania większą niż ilość powietrza, którą można wprowadzić do pojemnika, oraz musi być skalibrowany i uszczelniony do maksymalnego dopuszczalnego ciśnienia wskazanego na tabliczce znamionowej.
 - 4) upewnić się, że w miejscu pracy ma miejsce odpowiednia wymiana powietrza; nie umieszczać łatwopalnych przedmiotów w pobliżu sprężarki.
 - 5) zamontować zbiornik ciśnieniowy za pomocą wsporników tłumiących drgania, aby nie dopuścić do narażenia go na szkodliwe drgania podczas pracy, które mogłyby doprowadzić do awarii zmęczeniowej.

6) Postępować rozsądnie i ostrożnie, zgodnie z obowiązującymi zaleceniami.

Manipulowanie przy zbiorniku i jego niewłaściwe użycie są zabronione.

Użytkownicy muszą przestrzegać przepisów dotyczących działania urządzeń ciśnieniowych obowiązujących w odpowiednich krajach.

Wskazówki dotyczące wydajnego działania

–Aby zapewnić wydajną pracę maszyny przy pełnym ciągłym obciążeniu i przy maksymalnym ciśnieniu roboczym, należy zadbać o to, aby temperatura środowiska pracy w pomieszczeniu nie przekraczała + 25°C.

–Zalecamy stosowanie sprężarki przy maksymalnym obciążeniu 70% na godzinę przy pełnym obciążeniu, ponieważ zapewnia to efektywne działanie produktu w ujęciu długoterminowym.

Przechowywanie sprężarki w stanie zapakowanym i rozpakowanym

Przez cały czas, kiedy sprężarka nie jest używana przed rozpakowaniem, przechowywać ją w suchym miejscu w temperaturze od + 5°C do + 45°C i chronić przed czynnikami atmosferycznymi.

Przez cały czas, gdy sprężarka nie jest używana po rozpakowaniu podczas oczekiwania na uruchomienie lub z powodu przestoju produkcyjnych, przykryć ją plandeką chroniącą przed kurzem, który może osiadać na elementach. Jeśli sprężarka nie jest używana przez dłuższy czas, należy wymienić olej i sprawdzić wydajność roboczą urządzenia.

POŁĄCZENIA PNEUMATYCZNE

Zawsze używać przewodów pneumatycznych do sprężonego powietrza o maksymalnych parametrach ciśnienia odpowiednich dla sprężarki. Nie podejmować prób naprawy przewodów w razie ich uszkodzenia.

ZASTRZEŻAMY PRAWO DO WPROWADZANIA MODYFIKACJI BEZ UPRZEDNIEGO POWIADOMIENIA, KIEDYKOLWIEK UZNAMY TO ZA KONIECZNE.

DANE ZNAMIONOWE

| Kompresor 12K030 | |
|--|------------------------|
| Parametr | Wartość |
| Napięcie zasilania | 230 V AC |
| Częstotliwość zasilania | 50 Hz |
| Tryb pracy | S1 |
| Moc znamionowa silnika | 1500W |
| Prędkość obrotowa silnika | 1240 min ⁻¹ |
| Klasa ochronności | I |
| Ciśnienie maksymalne | 10 bar |
| Ciśnienie wyłączenia | 9,5 bar |
| Ciśnienie włączenia | 7,5 bar |
| Pojemność zbiornika | 100l |
| Wydajność | 280 l/min |
| Ilość oleju | 270ml |
| Stopień ochrony | IP 44 |
| Masa | 63 kg |
| Rok produkcji | 2021 |
| 12K030 oznacza zarówno typ oraz określenie maszyny | |
| Kompresor 12K031 | |
| Parametr | Wartość |
| Napięcie zasilania | 230 V AC |
| Częstotliwość zasilania | 50 Hz |
| Tryb pracy | S3 50% |
| Moc znamionowa silnika | 2200W |
| Prędkość obrotowa silnika | 1240 min ⁻¹ |
| Klasa ochronności | I |
| Ciśnienie maksymalne | 10 bar |
| Ciśnienie wyłączenia | 9,5 bar |
| Ciśnienie włączenia | 7,5 bar |

| | |
|--|-----------|
| Pojemność zbiornika | 150l |
| Wydajność | 330 l/min |
| Ilość oleju | 270ml |
| Stopień ochrony | IP 44 |
| Masa | 91 kg |
| Rok produkcji | 2021 |
| 12K031 oznacza zarówno typ oraz określenie maszyny | |

DANE DOTYCZĄCE HAŁASU I DRGAŃ

| | |
|-------------------------------|---|
| Poziom ciśnienia akustycznego | L _{pA} = 97,0 dB(A) K= 1,2 dB(A) |
| Poziom mocy akustycznej | L _{WA} = 93 dB(A) K= 1,0 dB(A) |

Informacje na temat hałasu i wibracji

Poziom emitowanego hałasu przez urządzenie opisano poprzez: poziom emitowanego ciśnienia akustycznego L_{pA} oraz poziom mocy akustycznej L_{WA} (gdzie K oznacza niepewność pomiaru).

Podane w niniejszej instrukcji: poziom emitowanego ciśnienia akustycznego L_{pA}, poziom mocy akustycznej L_{WA} zostały zmierzone zgodnie z Dyrektywą 2000/14/WE.

OCHRONA ŚRODOWISKA

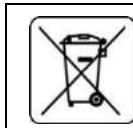

Produktów zasilanych elektrycznie nie należy wyrzucać wraz z domowymi odpadkami, lecz oddać je do utylizacji w odpowiednich zakładach. Informacji na temat utylizacji udzieli sprzedawca produktu lub miejscowe władze. Zużyty sprzęt elektryczny i elektroniczny zawiera substancje nieobojętne dla środowiska naturalnego. Sprzęt nie poddany recyklingowi stanowi potencjalne zagrożenie dla środowiska i zdrowia ludzi.

* Zastrzega się prawo dokonywania zmian.

GWARANCJA I SERWIS



Warunki gwarancji oraz opis postępowania w przypadku reklamacji zawarte są w załączonej Karcie Gwarancyjnej.

Serwis Centralny

GTX Service

Ul. Pograniczna 2/4 tel. +48 22 364 53 50

02-285 Warszawa e-mail service@gtxservice.pl

Sieć Punktów Serwisowych do napraw gwarancyjnych i pogwarancyjnych dostępna na platformie internetowej gtxservice.pl

GRAPHITE zapewnia dostępność części zamiennych oraz materiałów eksploatacyjnych dla urządzeń i elektronarzędzi. Pełna oferta na platformie internetowej gtxservice.pl

Zeskanuj QR kod i wejdź na gtxservice.pl





Deklaracja Zdgodności WE
/EC Declaration of Conformity/Megfelelőségi Nyilatkozat EK/

/ES vyhlásenie o zhode/ Prohlášení o shodě ES/

/EO декларация за съответствие/

/Declaratia de conformitate CE/

/EG-Konformitätserklärung/

PL EN HU SK CS BG RO DE

| | | |
|---|--|---|
| Producent Manufacturer/Gyártó/Výrobca/ /Výrobce/ /Προσεοδουμεν/Producător/Hersteller | | Grupa Topex Sp. z o.o. Sp.k. ul. Pograniczna 2/4, 02-285 Warszawa |
| Wyrob /Product/ /Termék/ /Produkt/ /Produkt/ /Προδύκμ/ /Produs/ /Produkt/ | | Kompressor /Air compressor/ /Kompressor/ /Vzduchový kompresor/ /Kompressor/ /Компрессор/ /Compressor/ /Kompressor/ |
| Model /Model/Modell/Model/Model/Model/Moden/ Model/Modell/ | | 12K030 |
| Numer seryjny Serial number/Sorszám/Paradové číslo/ /Výrobního čísla/Серуен номер/Număr de serie/ /Ordnungsnummer/ | | |
| Opisany wyżej wyrob jest zgodny z następującymi dokumentami: The above listed product is in conformity with the following UE Directives://A fent jelzett termék megfelel az alábbi irányelveknek/ /Vyššie popísaný výrobok je v zhode s nasledujúcimi dokumentmi://Vyšše popsaný výrobek splňuje následující dokumenty://Описаният по-горе продукт отговаря на следните документи://Produsul descris mai sus respectă următoarele documente://Das oben beschriebene Produkt entspricht den folgenden Dokumenten:/ Dyrektywa Maszynowa 2006/42/WE /Machinery Directive 2006/42/EC/ /2006/42/EK Gépék/ /Smernica Európskeho Parlamentu a Rady 2006/42/ES/ /Směrnice Evropského Parlamentu a Rady 2006/42/ES/ /Директива за машините 2006/42/EO/ /Directiva 2006/42 / CE privind utilitajele /Maschinenrichtlinie 2006/42 / EG/ Dyrektywa o Kompatybilności Elektromagnetycznej 2014/30/UE /EMC Directive 2014/30/EU/ /2014/30/EU Elektromágneses összeférhetőség/ /EMC Smernica Európskeho Parlamentu a Rady 2014/30/EU/ /EMC Směrnice Evropského Parlamentu a Rady 2014/30/EU/ /Директива за електромагнитната съвместимост 2014/30/EC/ /Directiva 2014/30 / UE privind compatibilitatea electromagnetică/ /Richtlinie über elektromagnetische Verträglichkeit 2014/30 / EU/ | | |
| Dyrektywa RoHS 2011/65/UE zmieniona Dyrektywą 2015/863/UE /RoHS Directive 2011/65/EU as amended by Directive 2015/863/EU/ /A 2015/863/EU irányelvvel módosított 2011/65/EU RoHS irányelv/ /Smernica RoHS 2011/65/EU zmenená a doplnená 2015/863/EU/ /Směrnice RoHS 2011/65 /EU pozmeněná 2015/863/EU/ /Директива 2011/65/EC на RoHS, изменена с Директива 2015/863/EC/ /Directiva RoHS 2011/65 / UE modificată prin Directiva 2015/863 / UE/ /RoHS-Richtlinie 2011/65 / EU geändert durch Richtlinie 2015/863 / EU/ | | Dyrektywa o Prostych Zbiornikach Ciśnieniowych 2014/29/WE /Simple Pressure Vessels Directive 2014/29/EC/ /Egyszerű nyomástartó edényekről 2014/29/EK/ /Smernica o jednoduchých tlakových nádobách 2014/29/ES/ /Směrnice o jednoduchých tlakových nádobách 2014/29 / ES/ /Directiva 2014/29 / CE privind vasele sub presiune simple/ /Richtlinie über einfache Druckbehälter 2014/29 / EG/ |
| Dyrektywa o Emisji Hałasu 2000/14/WE zmieniona 2005/88/WE /Noise Emission Directive 2000/14/EC as amended 2005/88/EC/ /A 2005/88/EK módosított 2000/14/EK zajkibocsátási irányelv/ //Smernica o emisiách hluku 2000/14/ES, 2005/88/ES/ /Směrnice o emisích hluku 2000/14/ES, 2005/88/ES / /Директива за шумовете емисиу 2000/14/EO, 2005/88/EO/ /Directiva 2000/14/ CE privind zgomotul modificată prin 2005/88/CE/ /Lärm-schutzrichtlinie 2000/14 / EG geändert durch 2005/88 / EG/ | | Gwarantowany poziom mocy akustycznej LWA= 95 dB(A) /Guaranteed sound power level/ /garantált mennyiség/ /zaručená hladina akustického výkonu/ /Zarucená hladina akustického výkonu/ /гарантирано ниво на звукова мощност/ /Nivel de putere sonor garantat/ /Garantierter Schalleistungspegel/ |
| Zmierzony poziom mocy akustycznej LWA= 93 dB(A) K=2,03 dB(A) /The measured sound power level/ /A mért hangteljesítményszint/ /Nameraná hladina akustického výkonu/ /Měřená hladina akustického výkonu/ /Измереното ниво на звукова мощност/ /Nivelul de putere sonor măsurat/ /Gemessener Schalleistungspegel/ | | |

oraz spełnia wymagania norm:

/and fulfills requirements of the following Standards://valamint megfelel az alábbi szabványoknak://a splňa požiadavky://a splňuje požadavky norem:// /u отговаря на изискванията на стандартите://și îndeplinește cerințele standardelor://und erfüllt die Anforderungen der Normen:/'

EN 60204-1:2006+A1:2009; EN 60335-1:2012+A11:2014; EN 1012-1:2010;
IEC 62321-3-1:2013; IEC 62321-4:2013+AMD1:2017; IEC 62321-5:2013;
IEC 62321-6:2015; IEC 62321-7-1:2015; IEC 62321-7-2:2017; IEC 62321-8:2017

Deklaracija ta odnosi się wyłącznie do maszyny w stanie, w jakim została wprowadzona do obrotu i nie obejmuje części składowych dodanych przez użytkownika końcowego lub przeprowadzonych przez niego późniejszych działań. /This declaration relates exclusively to the machinery in the state in which it was placed on the market, and excludes components which are added and/or operations carried out subsequently by the final user. /Ez a nyilatkozat a gépnek kizárólag arra az állapotára vonatkozik, amelyben forgalomba hozták, és kizár minden olyan alkatrészt, amelyet hozzáadnak, és/vagy olyan műveletet, amit a végső felhasználó ezt követően végez rajta. /Toto vyhlásenie sa vzťahuje výlučne na strojové zariadenie v stave, v akom sa uvádza na trh, a nezahŕňa pridané komponenty a/alebo činnosti vykonávané následne koncovým používateľom. /Toto prohlášení se vztahuje výlučně na strojní zařízení ve stavu, v jakém bylo uvedeno na trh, a nevztahuje se na součásti, které byly následně přidány konečným uživatelem, nebo následně provedené zásahy konečného uživatele. /Тази декларация се отнася изключително за машината в състоянието, в което е пусната на пазара, и изключва компоненти, които са добавени и / или операции, извършени впоследствие от крайния потребител. /Acestă declarație se referă doar la mașina din starea în care a fost introdusă pe piață și nu acoperă componentele adăugate de utilizatorul final sau acțiunile ulterioare efectuate de utilizatorul final. /Diese Erklärung bezieht sich nur auf die Maschine in dem Zustand, in dem sie in Verkehr gebracht wurde, und gilt nicht für vom Endbenutzer hinzugefügte Komponenten oder nachfolgende vom Endbenutzer durchgeführte Aktionen. /

Jednostka notyfikowana która wydała certyfikat zgodności w oparciu o dyrektywę 2004/14/WE załącznik VI /Notified Body that issued the certificate of conformity pursuant to Directive 2004/14/EC, Annex VI/a 2004/14/EK irányelv VI melléklete alapján a megfelelőégi igazolást kiállító bejelentett szervezet/Notifikovaný Orgán, ktorý vydal osvedčenie o zhode na základe smernice 2004/14/ES, príloha VI/Нотифицираният орган, издал сертификата за съответствие съгласно Директива 2004/14/ЕО, приложение VI/Organismul notificat care a emis certificatul de conformitate în conformitate cu Directiva 2004/14 / CE, anexa VI/Die benannte Stelle, die die Konformitätsbescheinigung gemäß der Richtlinie 2004/14 / EG, Anhang VI ausgestellt hat/

No. 0477 Eurofins Product Testing Italy S.r.l. Via Courgnè, 21 10156 - TORINO (TO) Italy

Nazwisko i adres osoby mającej miejsce zamieszkania lub siedzibę w UE upoważnionej do przygotowania dokumentacji technicznej:

/Name and address of the person who established in the Community and authorized to compile the technical file://A műszaki dokumentáció összeállítására felhatalmazott, a közösség területén lakóhellyel vagy székhellyel rendelkező személy neve és címe://Meno a adresa osoby alebo bydliska v EÚ poverená zostavením technickej dokumentácie.// Jméno a adresu osoby pověřené sestavením technické dokumentace, přičemž tato osoba musí být usazena ve Společenství.//Име и адрес на лицето, което пребивава или е установено в ЕС, упълномощено да съставя техническото досие.//Numele și adresa persoanei care locuiește sau este stabilită în UE autorizată să întocmească dosarul tehnic. /

/Name und Anschrift der Person mit Wohnsitz oder Niederlassung in der EU, die zur Erstellung der technischen Akte berechtigt ist/

Podpisano w imieniu:
/Signed for and on behalf of/
/A tanúsítványt a következő névben és megbízásából írták alá/
/Podpisané v mene: /
/Podpešano imjénom: /
/Подписано от името на: /
/Semnat în numele: /
/Unterzeichnet im Namen von: /
/Firmato per conto di: /
Grupa TopeX Sp. z o.o. Sp.k.
ul. Pograniczna 2/4
02-265 Warszawa

Paweł Kowalski
Pełnomocnik ds. jakości firmy GRUPA TOPEX
/GRUPA TOPEX Quality Agent/
/A GRUPA TOPEX Minőségügyi meghatalmazott képviselője/
/Splnomocnenec Kvalita TOPEX GROUP/
/Zástupce pro Kvalitu TOPEX GROUP/
/Качествен представител на GRUPA TOPEX/
/Reprezentant de calitate al GRUPA TOPEX/
/Qualitätsbeauftragter von GRUPA TOPEX/
/Rappresentante della qualità di GRUPA TOPEX/
Warszawa, 2020-12-22



Deklaracja Zdgodności WE
/EC Declaration of Conformity//Megfelelőségi Nyilatkozat EK/

/ES vyhlásenie o zhode// Prohlášení o shodě ES/

/EO декларация за съответствие/

/Declaratia de conformitate CE/

/EG-Konformitätserklärung/

PL EN HU SK CS BG RO DE

| | | |
|--|---|--|
| Producent Manufacturer//Gyártó//Výrobca//Výrobce// /Προσευδομηten//Producător//Hersteller/ | | Grupa Topex Sp. z o.o. Sp.k. ul. Pograniczna 2/4, 02-285 Warszawa |
| Wyrób /Product/ /Termék/ /Produkt/ /Produkt/ /Продукт/ /Produs/ /Produkt/ | Kompresor /Air compressor/ /Kompressor/ /Vzduchový kompresor/ /Kompresor/ /Компрессор/ /Compressor/ /Kompressor/ | |
| Model /Model//Modell//Model//Model//Модел//Model// Model// | 12K031 | |
| Numer seryjny Serial number//Sorszám//Poradové číslo/ /Výššieho čísla//Сериял номер//Număr de serie/ /Ordnungsnummer/ | | |
| Opisany wyżej wyrób jest zgodny z następującymi dokumentami: The above listed product is in conformity with the following UE Directives://A fent jelzett termék megfelel az alábbi irányelveknek:// /Vyššie popísaný výrobok je v zhode s nasledujúcimi dokumentmi://Nýše popísaný výrobok spĺňuje nasledujúci dokumenty://Описаният по-горе продукт отговаря на следните документи://Produsul descris mai sus respectă următoarele documente://Das oben beschriebene Produkt entspricht den folgenden Dokumenten:// | | |
| Dyrektywa Maszynowa 2006/42/WE /Machinery Directive 2006/42/EC/ /2006/42/EK Gépek/ /Smernica Európskeho Parlamentu a Rady 2006/42/ES/ /Smernice Európskeho Parlamentu a Rady 2006/42/ES/ /Директива за машините 2006/42/EO/ /Directiva 2006/42 / CE privind utilajele /Maschinenrichtlinie 2006/42 / EG/ | Dyrektywa o Kompatybilności Elektromagnetycznej 2014/30/EU /EMC Directive 2014/30/EU/ /2014/30/EU Elektromágneses összeférhetőség/ /EMC Smernica Európskeho Parlamentu a Rady 2014/30/EU/ /EMC Smernice Európskeho Parlamentu a Rady 2014/30/EU/ /Директива за електромагнитната съвместимост 2014/30/EC/ /Directiva 2014/30 / UE privind compatibilitatea electromagnetică/ /Richtlinie über elektromagnetische Verträglichkeit 2014/30 / EU/ | |
| Dyrektywa RoHS 2011/65/EU zmieniona Dyrektywą 2015/863/EU /RoHS Directive 2011/65/EU as amended by Directive 2015/863/EU/ /A 2015/863/EU irányelvvél módosított 2011/65/EU RoHS irányelv/ /Smernica RoHS 2011/65/EU zmenená a doplnená 2015/863/EU/ /Smernice RoHS 2011/65 /EU pozmeněná 2015/863/EU/ /Директива 2011/65/EC на RoHS, изменена с Директива 2015/863/EC/ /Directiva RoHS 2011/65 / UE modificată prin Directiva 2015/863 / UE/ /RoHS-Richtlinie 2011/65 / EU geändert durch Richtlinie 2015/863 / EU/ | Dyrektywa o Prostych Zbiornikach Ciśnieniowych 2014/29/WE /Simple Pressure Vessels Directive 2014/29/EC/ /Egyszerű nyomástartó edényekről 2014/29/EK/ /Smernica o jednoduchých tlakových nádobách 2014/29/ES/ /Smernice o jednoduchých tlakových nádobách 2014/29 / ES/ /Директива за съдове под налягане 2014/29 / EC/ /Directiva 2014/29 / CE privind vasele sub presiune simple/ /Richtlinie über einfache Druckbehälter 2014/29 / EG/ | |

oraz spełnia wymagania norm:

/and fulfils requirements of the following Standards://valamint megfelel az alábbi szabványoknak://a spĺňa požiadavky://a spĺňuje požiadavky norem:// /u отговаря на изискванията на стандартите://și îndeplinește cerințele standardelor://und erfüllt die Anforderungen der Normen//

EN 60204-1:2006+A1:2009; EN 60335-1:2012+A11:2014; EN 1012-1:2010;
IEC 62321-3-1:2013; IEC 62321-4:2013+AMD1:2017; IEC 62321-5:2013;
IEC 62321-6:2015; IEC 62321-7-1:2015; IEC 62321-7-2:2017; IEC 62321-8:2017

Deklaracja ta odnosi się wyłącznie do maszyny w stanie, w jakim została wprowadzona do obrotu i nie obejmuje części składowych dodanych przez użytkownika końcowego lub przeprowadzonych przez niego późniejszych działań. /This declaration relates exclusively to the machinery in the state in which it was placed on the market, and excludes components which are added and/or operations carried out subsequently by the final user. /Ez a nyilatkozat a gépnek kizárólag arra az állapotára vonatkozik, amelyben forgalomba hozták, és kizár minden olyan alkotórész, amelyet hozzáadnak, és/vagy olyan műveletet, amit a végső felhasználó ezt követően végez rajta. /Toto vyhlásenie sa vzťahuje výlučne na strojevé zariadenie v stave, v akom sa uvádza na trh, a nezahŕňa pridané komponenty a/alebo činnosti vykonávané následne koncovým používateľom. /Toto prohlášení se vztahuje výlučně na strojí zařízení ve stavu, v jakém bylo uvedeno na trh, a nevztahuje se na součásti, které byly následně přidány konečným uživatelem, nebo následně provedené zásahy konečného uživatele. /Тази декларация се отнася изключително за машината в състоянието, в което е пусната на пазара, и изключва компоненти, които са добавени и / или операции, извършени впоследствие от крайния потребител. /Această declarație se referă doar la mașina din starea în care a fost introdusă pe piață și nu acoperă componentele adăugate de utilizatorul final sau acțiunile ulterioare efectuate de utilizatorul final. /Diese Erklärung bezieht sich nur auf die Maschine in dem Zustand, in dem sie in Verkehr gebracht wurde, und gilt nicht für vom Endbenutzer hinzugefügte Komponenten oder nachfolgende vom Endbenutzer durchgeführte Aktionen. /

Nazwisko i adres osoby mającej miejsce zamieszkania lub siedzibę w UE upoważnionej do przygotowania dokumentacji technicznej:

/Name and address of the person who established in the Community and authorized to compile the technical file://A műszaki dokumentáció összeállítására felhatalmazott, a közösség területén lakóhellyel vagy székhellyel rendelkező személy neve és címe://Meno a adresa osoby alebo bydliska v EÚ poverená zostavením technickej dokumentácie:// Jméno a adresu osoby pověřené sestavením technické dokumentace, přičemž tato osoba musí být usazena ve Společenství://Име и адрес на лицето, което пребивава или е установено в ЕС, упълномощено да съставя техническото досие://Numele și adresa persoanei care locuiește sau este stabilită în UE autorizată să întocmească dosarul tehnic./

/Name und Anschrift der Person mit Wohnsitz oder Niederlassung in der EU, die zur Erstellung der technischen Akte berechtigt ist./

Podpisano w imieniu:

/Signed for and on behalf of/

/A tanúsítványt a következő nevében és megbízásából írták alá/

/Podpisané v mene:/

/Podpisano imenom:/

/Подписано от името на:/

/Semnat în numele:/

/Unterzeichnet im Namen von:/

/Firmato per conto di:/

Grupa TopeX Sp. z o.o. Sp.k.

ul. Pograniczna 2/4

02-285 Warszawa

Paweł Kowalski

Pełnomocnik ds. jakości firmy GRUPA TOPEX

/GRUPA TOPEX Quality Agent/

/A GRUPA TOPEX Minőségügyi meghatalmazott képviselője/

/Splnomocnenec Kvalita TOPEX GROUP/

/Zástupce pro Kvalitu TOPEX GROUP/

/Качествен представител на GRUPA TOPEX/

/Reprezentant de calitate al GRUPA TOPEX/

/Qualitätsbeauftragter von GRUPA TOPEX/

/Rappresentante della qualità di GRUPA TOPEX/

Warszawa, 2020-12-22

**USE MANUAL
OIL COMPRESSOR
12K030/12K031**

IMPORTANT INFORMATION

Read and understand all of the operating instructions, safety precautions and warnings in the Instruction Manual before operating or maintaining this compressor. Most accidents that result from compressor operation and maintenance are caused by the failure to observe basic safety rules or precautions. An accident can often be avoided by recognizing a potentially hazardous situation before it occurs, and by observing appropriate safety procedures. Basic safety precautions are outlined in the "SAFETY" section of this Instruction Manual and in the sections which contain the operation and maintenance instructions. Hazards that must be avoided to prevent bodily injury or machine damage are identified by "WARNINGS" on the compressor and in this Instruction Manual. Never use this compressor in a manner that has not been specifically recommended by manufacturer, unless you first confirm that the planned use will be safe for you and others.

MEANINGS OF SIGNAL WORDS

WARNING: indicates a potentially hazardous situations which, if ignored, could result in serious personal injury.
CAUTION: indicates a hazardous situations which, if ignored, could result moderate personal injury, or could cause machine damage. **NOTE:** emphasizes essential information.
SAFETY IMPORTANT SAFETY INSTRUCTIONS FOR USE OF THE COMPRESSOR.

WARNING:
DEATH OR SERIOUS BODILY INJURY COULD RESULT FROM IMPROPER OR UNSAFE USE OF COMPRESSOR. TO AVOID THESE RISKS, FOLLOW THESE BASIC SAFETY INSTRUCTIONS.

READ ALL INSTRUCTIONS**1. NEVER TOUCH MOVING PARTS**

Never place your hands, fingers or other body parts near the compressor's moving parts.

2. NEVER OPERATE WITHOUT ALL GUARDS IN PLACE

Never operate this compressor without all guards or safety features in place and in proper working order. If maintenance or servicing requires the removal of a guard or safety features, be sure to replace the guards or safety feature before resuming operation of the compressor.

3. ALWAYS WEAR EYE PROTECTION

Always wear safety goggles or equivalent eye protection. Compressed air must never be aimed at anyone or any part of the body.

4. PROTECT YOURSELF AGAINST ELECTRIC SHOCK

Prevent body contact with grounded surfaces such as pipes, radiators, ranges and refrigeration enclosures. Never operate the compressor in damp or wet locations.

5. DISCONNECT THE COMPRESSOR

Always disconnect the compressor from the power source and remove the compressed air from the air tank before servicing, inspecting, maintaining, cleaning, replacing or checking any parts.

6. AVOID UNINTENTIONAL STARTING

Do not carry the compressor while it is connected to its power source or when the air tank is filled with compressed air. Be sure the knob of the pressure switch in the "OFF" position before connecting the compressor to its power source.

7. STORE COMPRESSOR PROPERLY

When not in use, the compressor should be stored in dry place. Keep out of reach of children.

8. KEEP WORK AREA CLEAN

Keep work area clean, clear all work areas of unnecessary tools, debris, furniture etc. Keep the work place properly ventilated. Never use the compressor in the presence of flammable liquids or gases. The compressor may generate sparks during operation. Do not use the compressor in the presence of paints, fuels, chemicals, adhesives, and any other combustible or explosive materials.

9. KEEP CHILDREN AWAY

Do not let visitors contact compressor extension cord. All visitors should be kept safely away from work area.

10. DRESS PROPERLY

Do not wear loose clothing or jewelry. They can be caught in moving parts. Wear protective hair covering to contain long hair.

11. DON'T ABUSE CORD

Never yank it to disconnect from receptacle. Keep cord away from heat, oil and sharp edges.

12. MAINTAIN COMPRESSOR WITH CARE

Follow instructions for lubricating (does not apply to Oilless). Inspect cords periodically and if damaged, have repaired by authorized service facility. Inspect extension cords periodically and replace if damaged. Always contact the authorized service center.

13. OUTDOOR USE EXTENSION CORDS

When compressor in used outdoors, use only extension cords intended for use outdoors and so marked.

14. STAY ALERT

Watch what you are doing. Use common sense. Do not operate compressor when you are tired. Compressor should never be used by you if you are under the influence of alcohol, drugs or medication that makes you drowsy.

15. CHECK DAMAGED PARTS AND AIR LEAK

Before further use of the compressor, a guard or other part is damaged should be carefully checked to determine that it will operate properly and perform its intended function. Check for alignment of moving parts, binding of moving parts, breakage of parts, mounting, air leak, and any other conditions that may affect its operation. A guard or other part that is damaged should be properly repaired or replaced by an authorized service center unless otherwise indicated elsewhere in this Instruction Manual. Have defective pressure switches replaced by authorized service center.

DO NOT USE COMPRESSOR IF SWITCH DOES NOT TURN IT ON AND OFF.

16. USE THE COMPRESSOR ONLY FOR THE APPLICATIONS SPECIFIED IN THE FOLLOWING INSTRUCTION MANUAL FOR THE APPLICATIONS SPECIFIED IN THE FOLLOWING INSTRUCTION MANUAL

The compressor is a machine that produces compressed air. Never use the compressor for applications other than those specified in the instruction manual.

17. HANDLE COMPRESSOR CORRECTLY

Operate the compressor according to the instructions provided herein. Never allow the compressor to be operated by children, individuals unfamiliar with its operation or unauthorized personnel.

18. KEEP ALL SCREWS, BOLTS AND COVERS TIGHTLY IN PLACE

Keep all screws, bolts, and plates tightly mounted. Check their conditions periodically.

19. KEEP MOTOR AIR VENT CLEAN

The motor air vent must be kept clean so that air can freely flow at all times. Check for dust build-up frequently.

20. OPERATE COMPRESSOR AT THE RATED VOLTAGE

Operate the compressor at voltages specified on their nameplates. If using the compressor at a higher voltage than the rated voltage, it will result in abnormally fast motor revolution and may damage the unit and burn out the motor.

21. NEVER USE A COMPRESSOR WHICH IS DEFECTIVE OR OPERATING ABNORMALLY

If the compressor appears to be operating unusually, making strange noises, or otherwise appears defective, stop using it

immediately and arrange for repairs by an authorized service center.

22.DO NOT WIPE PLASTIC PARTS WITH SOLVENT

Solvents such as gasoline, thinner, benzene, carbon tetrachloride, and alcohol may damage and crack plastic parts. Do not wipe them with such solvents. Wipe plastic parts with a soft cloth lightly dampened with soapy water and dry thoroughly.

23.USE ONLY GENUINE REPLACEMENT PARTS

Replacement parts not original may void your warranty and can lead to malfunction and resulting injuries. Genuine parts are available from your dealer.

24.DO NOT MODIFY THE COMPRESSOR

Do not modify the compressor. Always contact the authorized service center any repairs. Unauthorized modification may not only impair the compressor performance but may also result in accident or injury to repair personnel who do not have the required knowledge and technical expertise to perform the repair operations correctly.

25.TURN OFF THE PRESSURE SWITCH WHEN THE COMPRESSOR IS NOT USED

When the compressor is not used, turn the knob of the pressure switch "0" (OFF), disconnect it from the power source and open the drain cock to discharge the compressed air from the air tank.

26.NEVER TOUCH HOT SURFACE

To reduce the risk of burns, do not touch tubes, heads, cylinder and motors.

27.DO NOT DIRECT AIR STREAM AT BODY

Risk of injury, do not direct air stream at persons or animals.

28.DRAIN TANK

Drain tank daily or after 4 hours of use. Open drain fitting and tilt compressor to empty accumulated water.

29.DO NOT STOP COMPRESSOR BY PULLING OUT THE PLUG

Use the "O/I" (ON/OFF) knob of pressure switch.

30.PNEUMATIC CIRCUIT

Use recommended pipes, pneumatic tools that withstand a pressure greater than or equal to the maximum operating pressure of the compressor.

REPLACEMENT PARTS

When servicing use only identical replacement parts. Repairs should be conducted only by authorized service center.

WARNINGS

GROUNDING INSTRUCTIONS

This compressor should be grounded while in use to protect the operator from electric shock. The single-phase compressor is equipped with a two-pole plus ground cable. The three-phase compressor is supplied with power cord without plug. The electrical connection must be carried out by a qualified technician. Never disassemble the compressor or perform other connections in the pressure switch. Any repairs must only be performed by authorized service centers or other qualified centres. The green or green and yellow conductor in the cord is the grounding wire. Never connect the green wire to a live terminal. Before replacing the plug of the power cord, make sure you have connected the ground wire. Should you have any doubts, call a qualified electrician and check the ground connection.

EXTENSION CORD

Use only extension cords that have three-prong grounding type plugs. Replace or repair damaged cord. Make sure your extension cord is in good condition. When using an extension cord, be sure to use one heavy enough to carry the current your product will draw. An undersized cord will cause a drop in line voltage resulting in loss of power and overheating. The diameter of the extension cable of the single-phase

compressors must be in proportion to its length: see table (tab 1).

Tab.1 SECTION VALID FOR A MAX LENGHT OF 20 mt single-phase

| CV | kW | 220/230V (mm2) |
|----------|------------|----------------|
| 0.75 – 1 | 0.65 – 0.7 | 1.5 |
| 1.5 | 1.1 | 2.5 |
| 2 | 1.5 | 2.5 |
| 2.5-3 | 1.8-2.2 | 4 |

The diameter of the extension cable of the 3-phase compressors must be in proportion to its length: see table (tab 2).

Tab.2 SECTION VALID FOR A MAX LENGHT OF 20 mt three-phase

| CV | kW | 220/230V (mm2) |
|-------|-----------|----------------|
| 2-3-4 | 1.5-2.2-3 | 2.5 |
| 5.5 | 4 | 4 |
| 7.5 | 5.5 | 6 |
| 10 | 7.5 | 10 |

WARNING

Avoid electrical shock hazard. Never use this compressor with a damaged or frayed electrical cord or extension cord. Inspect all electrical cords regularly. Never use in near water or in any environment where electric shock is possible.

OPERATION AND MAINTENANCE

NOTE: The information contained in this Instruction Manual is designed to assist you in the safe operation and maintenance of the compressor. Some illustrations in this Instruction Manual may show details or attachments that differ from those on your own compressor.

INSTALLATION

Remove the compressor from its packing (fig.1), makes sure it is in perfect condition, checking if it was damaged during transport, and carry out the following operations. Fit the wheels and rubber tab on the tanks on which they are not already fitted, observing the instructions in fig.2. In case of inflatable wheels, the maximum inflation pressure must be of 1,6 bar (24 psi). Position the compressor on a flat surface or with a maximum permissible inclination of 10° (fig. 3), in a well aired place, protected against atmospheric agents and not in a surface subject to explosion hazard. If the surface is inclined and smooth, check if the compressor moves while in operation – if it does, secure the wheels with two wedges. If the surface is a bracket or a shelf top, make sure it cannot fall, securing it in a suitable way. To ensure good ventilation and efficient cooling, the compressor's belt guard must be at least 100 cm from any wall (fig. 4). Compressors fitted on the tank, with fixed feet, should not be rigidly secured to the ground. In this case, we advise you to fit 4 anti-vibration supports.

USE INSTRUCTIONS

-Take care to transport the compressor correctly, do not overturn it or lift it with hooks or ropes (fig. 5 - 6)
-Replace the plastic plug on the guard cover (fig. 7 - 8) with the oil level stick (fig. 9) or with the relevant breather plug (fig. 10), supplied with the instructions booklet. Check oil level, consulting the reference marks on the stick (fig. 9) or the oil level inspection window (fig. 11).

ELECTRICAL CONNECTION

Single-phase compressors are supplied with an electrical cable and a two-pole + earth plug. The compressor must be connected to a grounded power socket (fig.12).

Three-phase compressors (L1+L2+L3+PE) must be installed by a specialised technician. Three-phase compressors are

supplied without a plug. Connect a plug, with screw-on grommet and securing collar (fig.13), to the cable, consulting the table below.

| HP | kW | Supply voltage volt / f | Plug model |
|------------|-----------|-------------------------|---------------------|
| 2-3-4 | 1.5-2.2-3 | 220/380/3 | |
| | | 230/400/3 | 16A 3 gear + ground |
| 5.5-7.5-10 | 4-5.5-7.5 | 220/380/3 | |
| | | 230/400/3 | 32A 3 gear + ground |

NOTE: The equipment must be connected to a maximum impedance of 0.37 Ω.

NOTE: Compressors installed on the 500 lt tank, with capacity of HP7.5/5.5 kW and HP10/7.5 kW can be supplied a star/triangle starting control unit, whereas the TANDEM (n. 2 pumping elements on the same tank) are supplied with a timed control unit for staggered starting of the two pumping elements.

Installation instructions:

–Secure the control unit box on a wall or on a fixed support, and provide it with a power cable with plug, of a diameter in proportion to its length.

–Any damage caused by incorrect connections of the power line to the mains, automatically excludes warranty of electrical parts. To avoid connection errors, we advise you to contact a specialised technician.

IMPORTANT:

Never use the ground socket instead of the neutral wire. The ground connection must be made to meet safety standards (EN 60204). The plug of the power cable must not be used as a switch, but must be fitted in a power socket controlled by a suitable differential switch (thermal-breaker).

STARTING

Check that the mains power matches that indicated on the electrical data-plate (fig.14) the permissible tolerance range is +/-5%. When first starting compressors operating on 3-phase voltage, check the rotation direction of the cooling fan by comparing it with the direction of the arrow on the belt guard or on the protective housing. In the SILENT compressor, check if the air flows in the direction illustrated in fig.21A. Turn or press into position "0" (according to the type of pressure switch fitted on the appliance) the knob located on the upper section (fig. 15). Fit the plug in the power socket (fig. 12 - 13) and start the compressor, turning the pressure switch knob into position "I". The compressor is fully automatic, and is controlled by the pressure switch which stops it when tank pressure reaches maximum value and restarts it when it falls to minimum value. The pressure difference between maximum and minimum values is usually about 2 bar (29 psi). E.g.: the compressor stops when it reaches 8 bar (116 psi – maximum operating pressure) and restarts automatically when the pressure inside the tank drops to 6 bar (87 psi). After connecting the compressor to the power line, load it to maximum pressure and check exactly how the machine is operating.

When the temperature is <10 °C it is recommended to make the first start with the tank unloaded (0 bar); it is recommended to depressurize the tank again, in case the compressor has stopped at low temperature within 30 minutes from the first start up.

COMPRESSORS WITH AD STARTING CONTROL UNIT (fig. 16)

Fit the plug in the power socket (fig. 13) and turn the pressure switch to position "I" (ON) (fig. 17). Turn the master power switch "A" on the control unit to position "I" – power ON

is signalled by white indicator- light "E" going on. Turn switch "B" to position 1 to start the compressor. If the solenoid-valve indicator-light "D" and the motor indicator-light "C" go on in that order, this means the machine is operating perfectly (fig. 18).

TANDEM COMPRESSORS WITH TIMED CONTROL UNIT (fig. 17)

Fit the plug in the power socket (fig. 13) and turn the pressure switch to position "I" (ON). Turn the master power switch "A" on the control unit to position 1 – power On is signalled by white indicator-light "E" going on; turn switch "B" to start the compressor.

Pos. 1 pumping element n. 1 only is operating; Pos. 2 pumping element n. 2 only is operating; Pos. 3 both pumping elements are operating simultaneously, at staggered starting times.

The compressor is fully automatic, and is controlled by the pressure switch which stops it when tank pressure reaches maximum value and restarts it when it falls to minimum value.

NOTE: The head/cylinder/delivery tube unit can reach high temperatures. Take care when working near these parts, and do not touch them to avoid possible burns (fig. 18 - 19).

IMPORTANT

The electro-compressors must be connected to a power socket protected by a suitable differential switch (thermal-breaker). The motor of GM compressors is equipped with an automatic thermal breaker located inside the winding – this stops the compressor when motor temperature reaches excessively high values. If the breaker is tripped, the compressors restarts automatically after 10 to 15 minutes. The motors of compressor models VX are supplied with a manually resetting automatic amperometric thermal-breaker, located outside the terminal board cover. When the breaker is tripped, wait for a few minutes and then reset the breaker manually (fig. 20). The motors of the AB series compressors are supplied with a manually resetting amperometric thermal-breaker, located on the terminal board cover. When the breaker is tripped, wait for a few minutes and then reset the breaker manually (fig. 20).

The safety device is automatic in three-phase and Silent compressors. When the thermal-breaker is tripped, the pressure switch is released to "0" (OFF) position. Wait for a few minutes and return the pressure switch to "I" (ON) position. For compressors supplied with a control unit, the thermal-breaker is installed inside the control unit.

When the thermal-breaker is tripped, observe the following procedure (fig. 22):

- Turn the switches on the control unit cover to position "0", open the cover and press push-button 1 of the thermal-breaker. Close the cover of the control unit and restart the compressor, observing the operations described in the paragraph "Starting compressors with control unit".

The same instructions apply to compressors powered at 60 Hz.

ADJUSTING OPERATING PRESSURE (fig. 23)

You do not have to use the maximum operating pressure at all times. On the contrary, the pneumatic tool being used often requires less pressure. On compressors supplied with a pressure reducer, operating pressure must be correctly adjusted. Release the pressure reducer knob by pulling it up, adjust pressure to the required value by turning the knob clockwise to increase pressure and anti-clockwise to reduce it. When you have obtained optimum pressure, lock the knob by pressing it downward (fig. 23). For pressure reducers equipped without a pressure gauge, the set pressure can be seen on the graduated scale located on the reducer body. On pressure reducers equipped with a pressure gauge, pressure

can be seen on the gauge itself. **WARNING:** Some pressure regulators do not have "push to lock", therefore simply turn the knob to adjust the pressure.

MAINTENANCE

Before attempting any maintenance jobs on the compressor, make sure of the following:

- Master power switch in position "0".
- Pressure switch and the control unit switches all off, in position "0".
- No pressure in the air tank.

Every 50 hours of duty: we advise you to dismantle the suction filter and clean the filtering element by blowing compressed air on it (fig. 24). You are recommended to replace the filter element at least once if the compressor operates in a clean environment, but more frequently if in a dusty environment. In the Silent model, the filtering element can be replaced by taking off the soundproofing cabinet and proceeding in the same way as for the AB models (fig.29a). The compressor generates condensate water which accumulates in the tank. The condensate in the tank must be drained at least once a week, by opening the drain tap (fig. 26) under the tank. Take care if there is compressed air inside the cylinder, and water could flow out with considerable force. Recommended pressure: 1 ÷ 2 bar max. Condensate of compressors that are oil lubricated must not be drained into the sewer or dispersed in the environment as it contains oil.

OIL CHANGES – TOPPING UP WITH OIL

The compressor is filled with oil "GSP High-Performance". We recommend a full change of oil in the pumping element within the first 100 hours of duty. The soundproofing cabinet (Fig.29A) is to be taken off first in the Silent model. Unscrew the oil drain plug on the housing cover, allow all the oil to flow out, and re-screw the plug (fig. 27 - 28). Pour oil into the upper hole of the housing cover (fig. 29 - 30) until it reaches the level indicated on the stick (fig. 9) or indicator (fig. 11) Pour oil into the upper hole of the head (fig. 30) in belt assisted units designed for topping up in that area. Once a week check oil level of the pumping element (fig. 11) and see if it needs topping up. For operation at ambient temperature in the range -5°C to +40°C, use synthetic oil. The advantage of this oil is that it does not lose its characteristics either in winter or summer. Do not drain used oil into the sewer or dispose of it in the environment.

OBSERVE THIS TABLE FOR OIL CHANGES

| TYPE OF OIL | HOURS OF DUTY |
|---|---------------|
| GSP High-Performance | 500 |
| Synthetic oil: | |
| AGIP Sint 2000 Evolution - BP Visco 5000 - ESSO Ultron -MOBIL Mobil 1 - NILS Dimension S - NUOVA STILMOIL Arrow5W50) | 400 |
| Other types of oil: mineral multigrade SAE 15 W40 | 100 |

WHAT TO DO IF SMALL MALFUNCTIONS OCCUR

Loss of air in valve under pressure switch
This trouble depends on poor tightness of the check valve – take the following action (fig. 31):

- Discharge all pressure from the tank
- Unscrew the hexagon-head of the valve (A)
- Carefully clean both the rubber disk (B) and its seat.
- Refit all parts accurately.

Air losses

These can be caused by poor tightness of a union – check all unions, wetting them with soapy water.

Compressor turns but does not load

Coaxial compressors: (fig. 32)

-this may be due to failure of the valves (C1 – C2) or of a seal (B1 – B2): replace the damaged part.

Pulley drive compressors: (fig. 33)

-this may be due to failure of the valves (F1 - F2) or of a seal (D1 – D2): replace the damaged part.

-Check if there is too much condensate water inside the tank.
Compressor no starting

If the compressor has trouble starting, check the following :

- Does mains power match that of the data-plate? (fig. 14)
- Are power cable extensions of adequate diameter or length?
- Is the work environment too cold? (under 0°C)
- For series VX/AB: was the thermal-breaker tripped? (fig. 20)
- Is there oil in the housing to ensure lubrication? (fig. 11)

-Is power supplied to the electrical line (sockets well connected, thermal- breaker, fuses in good condition).

Compressor not stopping

-If the compressor does not stop when maximum pressure is reached, the tank safety valve comes into operation. To repair the valve, contact your nearest service centre.

IMPORTANT

- Do not on any account unscrew any connection while the tank is pressurised always check if the tank is pressure free.
- Do not drill holes, weld or purposely deform the compressed air tank.
- Do not do any jobs on the compressor unless you have disconnected the power plug.
- Temperature in operating ambient: 0°C +35°C.
- Do not aim jets of water or inflammable liquids on the compressor.
- Do not place inflammable objects near the compressor.
- During down-times, turn the pressure switch to position "0" (OFF).
- Never aim the air jet at people or animals (fig. 34)
- Do not transport the compressor while the tank is pressurised.
- Be careful with regard to some parts of the compressor such as the head and delivery tubes, as they can reach high temperatures. Do not touch these parts to avoid burns.(fig. 18 - 19)
- Transport the compressor, lifting or pulling it with the appropriate grips or handles (fig. 4 - 6)
- Keep children and animals well away from the machine operating area.
- If using the compressor for painting:
 - a) Do not work in closed environments or near to naked flames;
 - b) Make sure there is adequate exchange of air at the place of work;
 - c) Protect your nose and mouth with an appropriate mask. (fig. 35)
- If the electrical cable or plug are damaged, do not use the compressor and contact an authorised service centre to replace the faulty element with an original spare part.
- If the compressor is located on a shelf or on a top above floor height, it must be secured to prevent it falling while in operation.
- Do not put objects or your hands inside the protective grilles to avoid injury to yourself or damaging the compressor. (fig. 36)
- Do not use the compressor as a blunt object toward things or animals, to avoid serious damage.
- When you have finished using the compressor, always remove the plug from the power socket.

ELECTRO-COMPRESSOR MODELS AB

Maximum operating pressure 10.5 bar Minimum operating pressure 10 bar

N.B. Two-stage compressors can be supplied on request for use up to 14 bar. In this case:

Maximum operating pressure 14.75 bar Minimum operating pressure 14 bar

The Silent model consists of the AB model completed with a soundproofing cabinet. The technical data and the instructions of this manual for the AB models also apply to the derived Silent models.

NOTE: For the European market, the compressor tanks are manufactured to meet Directive CE2009/105. For the European market, the compressors are manufactured to meet Directive CE2006/42.

Acoustic pressure measured free-field at a distance of 4m: $\pm 3\text{dB(A)}$ at maximum operating pressure. (tab. 3)

| CV/kW | GM RPM | dB(A) | CV/kW | VX RPM | dB(A) |
|-----------|-----------|-------|---------|-----------|-------|
| 0.75/0.65 | 1700-1450 | 72 | 2/1.5 | 1700-1450 | 72 |
| 1.5/1.1 | 3400-2850 | 72 | 2.5/1.8 | 1450 | 72 |
| 2/1.5 | 3450-2850 | 72 | 3/2.2 | 2850 | 73 |
| 2.5/1.8 | 2850 | 73 | / | / | / |

AB
Mod. CV/kW dB(A)
AB 268 2 – 1.5 72
AB 348 3 – 2.25 74

The level of acoustic pressure can increase from 1 to 10 dB(A) according to the place in which the compressor is installed.

INSTRUCTION FOR USE AND MAINTENANCE OF THE PRESSURE VESSEL

The pressure vessel is intended to be used for storage of compressed air or nitrogen. It has been designed for mainly static applications. No account has been taken of loads due to wind, earthquakes or to reaction moments or forces caused by the connections or piping.

To ensure operation of compressed air vessel under safe conditions, the proper use of same must be guaranteed. To this purpose, the user should proceed as follows:

- 1) use the vessel properly, within the pressure and temperature limits stated on the nameplate and on the testing report, which must be kept with care;
- 2) welding on the vessel is forbidden;
- 3) assure that the vessel is complete with suitable and adequate safety and control fittings and replace them with equivalent ones in case of necessity. In particular, the safety valve must be correctly applied directly to the container with no possibility of interposition; it must also feature a discharge capacity greater than the amount of air that can be introduced into the container, it must be calibrated and sealed to the maximum allowable pressure indicated on the rating plate;

5) fit the pressure vessel with vibration damping supports in order to avoid risk of the vessel being subject to detrimental vibrations during operation which could lead to fatigue failure.

-For efficient operation of the machine at full continuing load and at maximum operating pressure, make sure the temperature of the work environment indoors does not exceed +25°C.

-We advise you to use the compressor at 70% maximum duty per hour at full load as this ensures efficient operation of the product long term.

STORING THE PACKED AND UNPACKED COMPRESSOR

For the whole time that the compressor is not used before unpacking it, store it in a dry place at a temperature between +5°C and + 45°C and sheltered away from weather.

For the whole time that the compressor is not used after unpacking it, while waiting to start it up or due to production stoppages, place sheets over it to protect it from dust, which may settle on the components. The oil is to be replaced and the operational efficiency of the compressor is to be checked if it is not used for long periods.

PNEUMATIC CONNECTIONS

Make sure you always use pneumatic tubes for compressed air with maximum pressure characteristics that are adequate for the compressor. Do not attempt to repair tubes if faulty.

WE RESERVE THE RIGHT TO MAKE ANY MODIFICATIONS WITHOUT PRIOR NOTICE WHENEVER NECESSARY.

RATED DATA

| Compressor 12K030 | |
|--|------------------------|
| Parameter | Value |
| Supply voltage | 230 V AC |
| Power frequency | 50 Hz |
| Operating mode | S1 |
| Engine rated power | 1500W |
| Engine speed | 1240 min ⁻¹ |
| Protection class | AND |
| Maximum pressure | 10 bar |
| Cut-off pressure | 9.5 bar |
| Cut-in pressure | 7.5 bar |
| Tank capacity | 100l |
| Efficiency | 280 l / min |
| Oil quantity | 270 ml |
| Level of security | IP 44 |
| Mass | 63 kg |
| Year of production | 2021 |
| 12K030 stands for both the type and designation of the machine | |
| Compressor 12K031 | |
| Parameter | Value |
| Supply voltage | 230 V AC |
| Power frequency | 50 Hz |
| Operating mode | S1 |
| Engine rated power | 2200W |
| Engine speed | 1240 min ⁻¹ |
| Protection class | AND |
| Maximum pressure | 10 bar |
| Cut-off pressure | 9.5 bar |
| Cut-in pressure | 7.5 bar |
| Tank capacity | 150l |
| Efficiency | 330 l / min |
| Oil quantity | 270ml |
| Level of security | IP 44 |
| Mass | 91 kg |
| Year of production | 2021 |
| 12K031 stands for both the type and designation of the machine | |

NOISE AND VIBRATION DATA

| | |
|----------------------|-----------------------------------|
| Sound pressure level | Lp A = 97.0 dB (A) K = 1.2 dB (A) |
| Sound power level | Lw A = 93 dB (A) K = 1.0 dB (A) |

Information on noise and vibration

The level of noise emitted by the device is described by: the level of the emitted sound pressure Lp_A and the sound power level Lw_A (where K is the measurement uncertainty).

The following information: emitted sound pressure level Lp_A, sound power level Lw_A were measured in accordance with Directive 2000/14 / EC.

ENVIRONMENTAL PROTECTION



Electrically powered products should not be disposed of with household waste, but should be disposed of in appropriate facilities. Information on disposal is provided by the dealer of the product or local authorities. Waste electrical and electronic equipment contains substances that are not neutral for the natural environment. Non-recycled equipment is a potential threat to the environment and human health.

* We reserve the right to make changes.

RU

РУКОВОДСТВО ПОЛЬЗОВАТЕЛЯ МАСЛЯНЫЙ КОМПРЕССОР 12K030/12K031

ВАЖНАЯ ИНФОРМАЦИЯ

Внимательно изучите все инструкции по эксплуатации, рекомендации по безопасности и правила пользования перед тем как приступить к работе или обслуживанию данного компрессора. Большинство аварий при эксплуатации компрессоров вызваны несоблюдением элементарных норм техники безопасности. Аварии можно избежать, вовремя определяя потенциально опасную ситуацию и принимая соответствующие меры безопасности. Основные правила по безопасности приведены в разделе "БЕЗОПАСНОСТЬ" настоящего руководства и в разделах по эксплуатации и обслуживанию. Опасные ситуации, которые следует избегать для предотвращения травм или повреждения машины, указаны в разделе "ПРАВИЛА ПОЛЬЗОВАНИЯ" по компрессору и руководстве по эксплуатации. Никогда не используйте компрессор не по назначению, его использование должно соответствовать указанному изготовителем, если только вы сперва не убедитесь, что планируемое использование будет безопасно для вас и окружающих.

ЗНАЧЕНИЕ ПРЕДУПРЕЖДАЮЩИХ ЗНАКОВ

ПРЕДУПРЕЖДЕНИЕ: означает потенциально опасные ситуации, которые, в случае их игнорирования, могут привести к серьезным травмам.

ОСТОРОЖНО: указывает на опасные ситуации, которые, в случае их игнорирования, могут привести к травмам средней тяжести или повреждению машины.

ПРИМЕЧАНИЕ: подчеркивает важную информацию.

БЕЗОПАСНОСТЬ

ВАЖНЫЕ ИНСТРУКЦИИ ПО БЕЗОПАСНОЙ ЭКСПЛУАТАЦИИ КОМПРЕССОРА.

ПРЕДУПРЕЖДЕНИЕ:

НЕПРАВИЛЬНОЕ ИЛИ НЕБЕЗОПАСНОЕ ИСПОЛЬЗОВАНИЕ КОМПРЕССОРА МОЖЕТ ПОВЛЕЧЬ СМЕРТЬ ИЛИ СЕРЬЕЗНЫЕ ТРАВМЫ. ДЛЯ ПРЕДОТВРАЩЕНИЯ ЭТИХ РИСКОВ ВЫПОЛНЯЙТЕ СЛЕДУЮЩИЕ ИНСТРУКЦИИ ПО БЕЗОПАСНОСТИ.

ПРОЧИТАЙТЕ ВСЕ ИНСТРУКЦИИ

1. НИКОГДА НЕ КАСАЙТЕСЬ ДВИЖУЩИХСЯ ЧАСТЕЙ

Никогда не держите руки, пальцы или другие части тела рядом с движущимися частями компрессора.

2. НИКОГДА НЕ ИСПОЛЬЗУЙТЕ КОМПРЕССОР БЕЗ ЗАЩИТНЫХ УСТРОЙСТВ

Никогда не используйте этот компрессор без всех защитных устройств, установленных на своих местах и в правильном рабочем положении. Если для проведения обслуживания требуется удалить защитные или предохранительные устройства, проверьте, чтобы они были возвращены на место перед возобновлением работы компрессора.

3. ВСЕГДА ИСПОЛЬЗУЙТЕ ЗАЩИТУ ДЛЯ ГЛАЗ

Всегда надевайте защитные очки или аналогичную защиту для глаз. Нельзя направлять сжатый воздух на кого либо или на себя.

4. ЗАЩИЩАЙТЕ СЕБЯ ОТ ПОРАЖЕНИЯ ЭЛЕКТРИЧЕСКИМ ТОКОМ

Избегайте контакта с заземленными поверхностями, такими как трубы, радиаторы, плиты и холодильники. Никогда не используйте компрессор в присутствии воды или во влажной среде.

5. ОТСОЕДИНИТЕ КОМПРЕССОР

Всегда отсоединяйте компрессор от источника питания и спускайте сжатый воздух из бака перед обслуживанием, контролем, чисткой, заменой или проверкой любых частей.

6. ИЗБЕГАЙТЕ ВНЕЗАПНОГО ПУСКА

Не переносите компрессор, когда он подключен к источнику питания или когда бак под давлением. Прежде чем подключать компрессор к источнику питания убедитесь, что переключатель реле давления находится в положении "ВЫКЛ".

7. ПРАВИЛЬНОЕ ХРАНЕНИЕ КОМПРЕССОРА

Когда компрессор не используется, он должен храниться в сухом месте. Его следует держать в недоступном для детей месте.

8. СОДЕРЖИТЕ РАБОЧЕЕ МЕСТО В ЧИСТОТЕ

Держите рабочее место чистым, освобождайте всю рабочую зону от неиспользуемых инструментов, остатков, мебели и т.д. Рабочее место должно хорошо вентилироваться. Никогда не используйте компрессор в присутствии легковоспламеняющихся жидкостей или газов. При работе компрессора могут возникать искры. Не используйте компрессор там, где находится краска, топливо, химикаты, клей и любые другие горючие или взрывоопасные материалы.

9. ДЕРЖАТЬ В НЕДОСТУПНОМ ДЛЯ ДЕТЕЙ МЕСТЕ

Не позволять посторонним доступ к кабелю компрессора. Все посторонние должны находиться за пределами рабочей зоны.

10. ОДЕВАЙТЕСЬ ПРАВИЛЬНО

Не носите слишком свободную одежду или украшения. Они могут быть захвачены движущимися частями. Длинные волосы убирать под защитные колпаки.

11. НЕ ТЯНИТЕ ПРОВОД

Никогда не дергайте за него, чтобы отключить от розетки. Держите провод вдали от источников тепла, масла и острых краев.

12. ПРОВОДИТЕ ТЩАТЕЛЬНОЕ ОБСЛУЖИВАНИЕ КОМПРЕССОРА

Следуйте инструкциям по смазке (не относится к бессмазочным). Периодически проверяйте шнуры питания и, при повреждении, ремонтируйте. Периодически в полномочном центре обслуживания. Периодически проверяйте шнуры питания и заменяйте при повреждении. Всегда обращайтесь в полномочный центр обслуживания.

13. НАРУЖНОЕ ИСПОЛЬЗОВАНИЕ УДЛИНИТЕЛЕЙ

Когда компрессор используется вне помещений, применяйте только удлинители для наружного использования с соответствующей маркировкой.

14. БУДЬТЕ БДИТЕЛЬНЫ

Смотрите, что вы делаете. Используйте здравый смысл. Не используйте компрессор, если вы устали. Никогда не используйте компрессор, если вы находитесь под действием алкоголя, наркотиков или лекарств, вызывающих сонливость.

15. ПРОВЕРЯЙТЕ ПОВРЕЖДЕННЫЕ ЧАСТИ И УТЕЧКУ ВОЗДУХА

При повреждении защитных или других частей их необходимо внимательно проверить, до дальнейшего использования компрессора, чтобы определить, могут ли они правильно работать, как предусмотрено. Проверьте выравнивание движущихся частей, крепление

движущихся частей, повреждение частей, монтаж, утечку воздуха и любые другие условия, которые могут повлиять на его работу. Поврежденная защита или другая часть должна быть надлежащим образом отремонтирована или заменена в уполномоченном сервисном центре, если в настоящем руководстве не указано иное. Неправильный переключатель давления заменять в уполномоченном сервисном центре.

НЕ ИСПОЛЬЗОВАТЬ КОМПРЕССОР ЕСЛИ ПЕРЕКЛЮЧАТЕЛЬ НЕ РАБОТАЕТ.

16. ИСПОЛЬЗОВАТЬ КОМПРЕССОР ТОЛЬКО ДЛЯ ПРИМЕНЕНИЙ, УКАЗАННЫХ В СЛЕДУЮЩЕМ РУКОВОДСТВЕ ДЛЯ ПРИМЕНЕНИЙ, УКАЗАННЫХ В СЛЕДУЮЩЕМ РУКОВОДСТВЕ

Компрессор представляет собой машину, производящую сжатый воздух. Никогда не используйте компрессор для иных применений, чем указано в руководстве по эксплуатации.

17. ПРАВИЛЬНО ОБРАЩАЙТЕСЬ С КОМПРЕССОРОМ

Осуществляйте эксплуатацию компрессора в соответствии с приведенными здесь инструкциями. Никогда не позволяйте обращаться с компрессором детям, людям не знакомым с его действием или не уполномоченному персоналу.

18. ВСЕ ВИНТЫ, БОЛТЫ И КРЫШКИ ДОЛЖНЫ БЫТЬ ПЛОТНО ЗАТЯНУТЫ

Держите все винты, болты и пластины прочно закрепленными. Периодически проверяйте их состояние.

19. СОДЕРЖИТЕ В ЧИСТОТЕ ВЕНТИЛЯЦИОННУЮ РЕШЕТКУ

Вентиляционная решетка должна содержать в чистоте, чтобы воздух мог постоянно свободно проходить. Регулярно проверяйте пыль.

20. ЭКСПЛУАТИРУЙТЕ КОМПРЕССОР ПРИ НОМИНАЛЬНОМ НАПРЯЖЕНИИ

Эксплуатируйте компрессор при напряжении, указанном на паспортных табличках. Использование компрессора при более высоком напряжении, чем номинальное приведет к аномально быстрому износу двигателя, что может повредить этот узел и сжечь двигатель.

21. НИКОГДА НЕ ЭКСПЛУАТИРУЙТЕ НЕСИСПРАВНЫЙ ИЛИ РАБОТАЮЩИЙ С НАРУШЕНИЯМИ КОМПРЕССОР

Если компрессор работает необычно, издавая странные шумы или выглядит поврежденным, немедленно прекратите его использование и обратитесь за ремонтом в уполномоченный сервисный центр.

22. НЕ ОЧИЩАЙТЕ ПЛАСТИКОВЫЕ ЧАСТИ РАСТВОРИТЕЛЕМ

Такие средства как бензин, растворитель, четыреххлористый углерод и спирт могут повредить части из пластмассы. Не очищайте их этими средствами. Протирайте пластиковые части мягкой тканью, слегка смоченной в мыльной воде и тщательно высушите.

23. ИСПОЛЬЗУЙТЕ ТОЛЬКО ОРИГИНАЛЬНЫЕ ЗАПАСНЫЕ ЧАСТИ

Использование не оригинальных запасных частей может аннулировать вашу гарантию и привести к нарушениям в работе и травмам. Оригинальные запчасти доступны у вашего дилера.

24. НЕ МОДИФИЦИРУЙТЕ КОМПРЕССОР

Не модифицируйте компрессор. Для любого ремонта всегда обращайтесь в уполномоченный центр обслуживания. Несанкционированная модификация может не только ухудшить работу компрессора, но также привести к несчастному случаю или травме ремонтного персонала, у которого нет требуемых технических знаний для правильного проведения операций по ремонту.

25. ВЫКЛЮЧАЙТЕ РЕЛЕ ДАВЛЕНИЯ ВО ВРЕМЯ ПРОСТОЯ КОМПРЕССОРА

Когда компрессор не используется, установите ручку реле давления в положение "0" (ВЫКЛ.), отсоедините его от источника питания и откройте спускной кран для выпуска сжатого воздуха из бака.

26. НЕ ТРОГАЙТЕ ГОРЯЧУЮ ПОВЕРХНОСТЬ

Во избежание риска ожогов не касайтесь труб, головок, цилиндра и двигателя.

27. НЕ НАПРАВЛЯЙТЕ ВОЗДУШНЫЙ ПОТОК НА ТЕЛО

Во избежание риска травм не направляйте воздушный поток на людей или животных.

28. ОСВОБОЖДАЙТЕ БАК

Опорожняйте бак ежедневно или после 4 часов использования. Откройте спускное устройство и наклоните компрессор, чтобы слить скопившуюся воду.

29. НЕ ОСТАНАВЛИВАЙТЕ КОМПРЕССОР, ВЫДЕРЖИВАЯ ШТЕПСЕЛЬ

Используйте ручку "O/I" (ВКЛ./ВЫКЛ.) реле давления.

30. ПНЕВМАТИЧЕСКИЙ КОНТУР

Используйте рекомендуемые трубы и пневматическую аппаратуру, выдерживающие давление большее или равное максимальному рабочему давлению компрессора.

ЗАПАСНЫЕ ЧАСТИ

Используйте при обслуживании только идентичные запасные части. Ремонтные работы должны проводиться только уполномоченным сервисным центром.

ПРЕДУПРЕЖДЕНИЯ ИНСТРУКЦИИ ПО ЗАЕМЛЕНИЮ

При эксплуатации этот компрессор должен быть заземлен для защиты оператора от электрического удара. Однофазный компрессор оснащен двухполюсным проводом с заземлением. Трехфазный компрессор поставляется с проводом питания без штепселя. Электрическое соединение должно выполняться квалифицированным техником. Никогда не разбирайте компрессор и не проводите никаких соединений с реле давления. Любые ремонтные работы должны проводиться только уполномоченными центрами обслуживания или другими квалифицированными центрами. Зеленый или желто-зеленый провод в кабеле - провод заземления. Никогда не подсоединяйте этот зеленый провод к живому разьему. Перед заменой вилки шнура питания убедитесь, что вы подсоединили провод заземления. Если у вас имеются сомнения, обратитесь к квалифицированному электрику для проверки заземления.

УДЛИНИТЕЛЬ

Используйте только удлинитель с трехштырьковой вилкой с заземлением. Заменить или починить поврежденный шнур. Убедитесь, что удлинитель в хорошем состоянии. При использовании удлинителя, убедитесь, что сечение достаточно для проведения тока, потребляемого вашим устройством. Шнур неподходящего сечения вызовет падение напряжения, что приведет к потере мощности и перегреву. Сечение удлинительного кабеля однофазных компрессоров должно быть пропорционально его длине: см. таблицу (таб. 1).

Таб.1 СЕЧЕНИЕ, ДЕЙСТВИТЕЛЬНОЕ ДЛЯ МАКСИМАЛЬНОЙ ДЛИНЫ 20 м однофазн.

| л.с. | кВт | 220/230В (mm2) |
|----------|------------|----------------|
| 0.75 – 1 | 0.65 – 0.7 | 1.5 |
| 1.5 | 1.1 | 2.5 |
| 2 | 1.5 | 2.5 |
| 2.5-3 | 1.8-2.2 | 4 |

Сечение удлинительного кабеля трехфазных компрессоров должно быть пропорционально его длине: см. таблицу (таб. 2).

Таб.2 СЕЧЕНИЕ, ДЕЙСТВИТЕЛЬНОЕ ДЛЯ МАКСИМАЛЬНОЙ ДЛИНЫ 20м трехфазн.

| л.с. | кВт | 220/230В (mm2) |
|-------|-----------|----------------|
| 2-3-4 | 1.5-2.2-3 | 2.5 |

| | | |
|-----|-----|----|
| 5.5 | 4 | 4 |
| 7.5 | 5.5 | 6 |
| 10 | 7.5 | 10 |

ПРЕДУПРЕЖДЕНИЕ

Избегайте риска поражения электрическим током. Никогда не используйте этот компрессор с поврежденным или изношенным электрическим проводом или удлинителем. Регулярно проверяйте все электрические провода. Никогда не используйте рядом с водой или в любой среде, где возможно поражение электрическим током.

ПОЛЬЗОВАНИЕ И ОБСЛУЖИВАНИЕ

ПРИМЕЧАНИЕ: Информация, содержащаяся в данном руководстве, предназначена для помощи вам в безопасной работе и обслуживании компрессора. Некоторые иллюстрации в данном руководстве могут содержать детали или вложения, отличные от тех, что имеются на вашем компрессоре.

УСТАНОВКА

Извлеките компрессор из упаковки (рис. 1), убедитесь в его хорошем состоянии, проверив отсутствие повреждений во время транспортировки, и проведите следующие действия. Установите колеса и резинку на баки, где они еще не установлены, следуя инструкциям на рис.2. В случае накачиваемых колес, максимальное давление накачки должно быть 1,6 бар (24 psi). Установите компрессор на ровную поверхность с максимально допустимым уклоном 10° (рис. 3), в хорошо проветриваемом месте, защищенном от действия атмосферных агентов и не взрывоопасном. Если поверхность наклонная и гладкая, проверьте, двигается ли компрессор во время работы – если это происходит, закрепите колеса двумя клиньями. Если поверхность представляет собой крошечный или полку, убедитесь что он не упадет, закрепив его соответствующим образом. Для обеспечения хорошей вентиляции и эффективного охлаждения ограждение ременной передачи должно располагаться на расстоянии не менее 100 см от любой стены (рис. 4). Компрессоры, установленные на баке с неподвижными ножками, не следует жестко крепить к полу. В этом случае мы рекомендуем вам установить 4 антивибрационные опоры.

ИНСТРУКЦИИ ПО ПОЛЬЗОВАНИЮ

-Транспортируйте компрессор правильно, не переворачивайте его и не поднимайте крюками или тросами (рис. 5 - 6)
-Замените пластмассовую пробку на защитной крышке (рис. 7 - 8) на указатель уровня масла (рис. 9) или на соответствующую сливную пробку (рис. 10), устанавливаемые вместе с инструкциями. Проверьте уровень масла по отметкам на указателе (рис. 9) или через смотровое окошко (рис. 11).

ЭЛЕКТРИЧЕСКОЕ СОЕДИНЕНИЕ

Однофазные компрессоры поставляются с электрическим кабелем и двухполюсной вилкой с заземлением. Компрессор должен быть подключен к розетке с заземлением (рис.12).
Трехфазные компрессоры (L1+L2+L3+PE) должны устанавливаться техником-специалистом. Трехфазные компрессоры поставляются без вилки. Соедините с кабелем вилку с навинчивающимся устройством и стопорным кольцом (рис.13), смотрите нижеприведенную таблицу.

| л.с. | кВт | Питание вольт/ф | Модель вилки |
|-------|-----------|--------------------|-----------------|
| 2-3-4 | 1.5-2.2-3 | 220/380/3 | |

| | | | |
|------------|-----------|-----------|----------------------------|
| | | 230/400/3 | 16А 3 полюса + земля |
| 5.5-7.5-10 | 4-5.5-7.5 | 220/380/3 | |
| | | 230/400/3 | 32А 3 полюса + земля |

ПРИМЕЧАНИЕ: Оборудование должно быть подключено к максимальному полному сопротивлению 0.37 Ω.

ПРИМЕЧАНИЕ: Компрессоры, установленные на баке на 500 л, с мощностью 7.5 л.с. / 5.5 кВт и 10 л.с. / 7.5 кВт, могут поставляться с центральным пусковым устройством с переключением звезда / треугольник, тогда как TANDEM (2 насосных элемента на одном баке) поставляются с блоком контроля времени для ступенчатого пуска двух насосных элементов.

Инструкции по установке:

–Закрепите коробку центрального пускового устройства на стене или на неподвижной опоре, подведите питающий кабель с

розеткой, сечением пропорционально его длине.

–Любое повреждение в результате неправильного подключения к линии питания ведет к автоматическому исключению гарантии на электрические части. Во избежание ошибок при подключении, мы советуем обратиться к технику-специалисту.

ВАЖНО:

Никогда не используйте заземлитель вместо нейтрали. Заземление должно проводиться в соответствии с нормами безопасности (EN 60204). Вилку питающего кабеля нельзя использовать как выключатель, ее необходимо вставлять в розетку с соответствующим дифференциальным выключателем (термовыключателем).

ПУСК

Проверьте, чтобы напряжение сети соответствовало указанному на табличке с электрическими данными (рис.14), допустимые отклонения должны быть в пределах +/-5%. При первом пуске компрессоров, работающих на трехфазном напряжении, проверьте направление вращения охлаждающего вентилятора, сравнив со стрелкой на защитном ограждении ремня или защитном кожухе. В компрессоре SILENT проверьте, идет ли поток воздуха в направлении, показанном на рис.21А. Поверните или нажмите в положение "0" (в зависимости от типа установленного реле давления) ручку, расположенную в верхней части (рис. 15). Вставьте вилку в розетку (рис. 12 - 13) и запустите компрессор, переводя ручку реле давления в положение "I". Компрессор полностью автоматический и управляется реле давления, которое останавливает его, когда давление бака достигает максимального значения и снова запускает его, когда оно падает до минимального значения. Разница между максимальным и минимальным значением давления обычно составляет около 2 бар (29 фунтов на кв.дюйм). Например: компрессор остановится, когда достигнет 8 бар (116 фунтов на кв.дюйм – максимальное рабочее давление) и автоматически запустится, когда давление внутри бака опустится до 6 бар (87 фунтов на кв.дюйм). После подключения компрессора к линии питания, загрузите его до максимального давления и точно проверьте, как он работает.

При температуре <10 ° C, рекомендуем провести первый пуск с баком без нагрузки (0 бар); рекомендуем снова

сбросить давление в баке, если компрессор стоял при низкой температуре 30 минут после первого пуска.

КОМПРЕССОРЫ С AD - ПУСКОВЫМ УСТРОЙСТВОМ (рис. 16)

Вставьте вилку в розетку (рис. 13) и переведите реле давления в положение "I" (ВКЛ.) (рис. 17). Поверните главный выключатель питания "А" на блоке управления в положение "I" – питание ВКЛ., загорается белый световой индикатор "E". Поверните переключатель "B" в положение 1 для пуска компрессора. Если световой индикатор "D" электромагнитного клапана и световой индикатор "C" двигателя загораются в этом порядке, значит машина работает правильно (рис. 18).

КОМПРЕССОРЫ TANDEM С ВРЕМЕННЫМ УСТРОЙСТВОМ УПРАВЛЕНИЯ (рис. 17)

Вставьте вилку в розетку (рис. 13) и переведите реле давления в положение "I". Поверните главный выключатель питания "А" на блоке управления в положение 1 – питание ВКЛ., загорается белый световой индикатор "E"; поверните переключатель "B" для пуска компрессора.

Поз. 1 - работает только насосный элемент 1; Поз. 2 - работает только насосный элемент 2; Поз. 3 - работают оба насосных элемента одновременно, вступая со смещением.

Компрессор полностью автоматический и управляется реле давления, которое останавливает его, когда давление бака достигает максимального значения и снова запускает его, когда оно падает до минимального значения.

ПРИМЕЧАНИЕ: Узел головка/цилиндр/нагнетательная трубка может достигать высоких температур. Будьте осторожны, работая рядом с этими частями и не касайтесь их во избежание возможных ожогов (рис. 18 - 19).

ВАЖНО

Электродвигатели компрессоров должны подсоединяться к розетке, защищенной подходящим дифференциальным выключателем (термовыключателем). Двигатель компрессоров GM оснащен автоматическим термовыключателем, находящимся внутри обмотки – он останавливает компрессор, когда температура двигателя достигает повышенных значений. При срабатывании прерывателя компрессор автоматически перезапустится через 10 - 15 минут. Двигатели компрессора моделей VX поставляются с автоматическим амперометрическим термовыключателем с ручной перезарядкой, расположенным снаружи крышки клеммной колодки. Когда срабатывает прерыватель, подождите несколько минут, а затем восстановите выключатель вручную (рис. 20). Двигатели компрессоров серии AB поставляются с амперометрическим термовыключателем с ручной перезарядкой, расположенным на крышке клеммной колодки. Когда срабатывает прерыватель, подождите несколько минут, а затем восстановите выключатель вручную (рис. 20). На трехфазных компрессорах и компрессорах Silent предохранительное устройство - автоматическое. При срабатывании термовыключателя реле давления отключается, положение "0" (ВЫКЛ.). Подождите несколько минут и верните реле давления в положение "I" (ВКЛ.). Для компрессоров, поставляемых с блоком управления, термовыключатель устанавливается внутри блока управления. При срабатывании термовыключателя выполните следующие действия (рис. 22):

- Установите выключатели на крышке блока управления в положение "0", откройте крышку и нажмите кнопку 1 термовыключателя. Закройте крышку блока управления

и запустите компрессор, следуя действиям, описанным в параграфе "Пуск компрессоров с блоком управления".

Эти же инструкции применяются к компрессорам на 60 Гц.

РЕГУЛИРОВАНИЕ РАБОЧЕГО ДАВЛЕНИЯ (рис. 23)

Вы не должны все время использовать максимальное рабочее давление. Напротив, используемый пневматический инструмент часто требует меньшего давления. На компрессорах, поставляемых с редуктором давления, рабочее давление должно быть правильно отрегулировано. Отпустите ручку редуктора давления, потянув ее вверх, отрегулируйте давление до требуемого значения, поворачивая ручку по часовой стрелке для увеличения давления и против часовой стрелки для его уменьшения. Установив необходимое давление, зафиксируйте ручку, нажимая ее вниз (рис. 23). Для редукторов давления, которые не оборудованы манометром, установленное давление можно видеть на градуированной шкале корпуса редуктора. На редукторах давления, оборудованных манометром, давление можно видеть на самом датчике. **ПРЕДУПРЕЖДЕНИЕ:** Некоторые регуляторы давления не имеют "запирание наддавливанием", поэтому поверните рукоятку для регулирования давления.

ОБСЛУЖИВАНИЕ

Прежде чем проводить любые работы по обслуживанию компрессора, убедитесь в следующем:

–Главный выключатель питания находится в положении "0".

–Реле давления и блок управления выключены, в положении "0".

–Нет давления в воздушном баке.

Каждые 50 часов работы: мы рекомендуем вам разбирать всасывающий фильтр и прочищать фильтрующий элемент, продавая его сжатым воздухом (рис. 24). Мы рекомендуем хотя бы один раз заменить фильтрующий элемент, если компрессор работает в чистой среде, и более часто, если он в пыльной среде. В модели Silent фильтрующий элемент можно заменять,

сняв звукоизоляционный корпус и действуя как для моделей AB (рис.29а). Компрессор производит водный конденсат, который накапливается в баке. Хотя бы раз в неделю следует удалять конденсат из бака, открывая сливной кран (рис. 26) под баком. Будьте осторожны, если в цилиндре есть сжатый воздух и вода может выходить под большим напором. Рекомендуемое давление: 1 + 2 бар максимум. Конденсат компрессоров, которые смазываются маслом, не должен выливаться в канализацию или выбрасываться в окружающую среду, так как содержит масло.

ЗАМЕНА МАСЛА – ДОЛИВКА

Компрессор поставляется заполненным маслом "GSP High- Performance". Мы рекомендуем произвести полную замену масла в насосном элементе в течение первых 100 часов работы. В модели Silent сперва снимается звукоизоляционный корпус (рис.29А). Отвинтите пробку для спуска масла на крышке картера, спустите все масло и завинтите пробку обратно (рис.

27 - 28). Залейте масло через верхнее отверстие на крышке картера (рис. 29 - 30) до достижения уровня, указанного на измерителе (рис. 9) или индикаторе (рис. 11) Залейте масло через верхнее отверстие головной части (рис. 30) в ременных блоках, предусмотренных для заполнения на этих участках. Раз в неделю проверяйте уровень масла насосного элемента (рис. 11) и смотрите, нуждается ли он в доливке. Для работы при температуре окружающей среды в интервале от -5°C

до +40°C используйте синтетическое масло. Преимущество этого масла заключается в том, что оно не утрачивает своих свойств ни зимой, ни летом. Не сливайте отработанное масло в канализацию и не выбрасывайте в окружающую среду.

ДЛЯ ЗАМЕНЫ МАСЛА СМОТРИТЕ ЭТУ ТАБЛИЦУ

| ТИП МАСЛА | ЧАСЫ РАБОТЫ |
|---|-------------|
| GSP High-Performance | 500 |
| Синтетическое масло: | |
| AGIP Sint 2000 Evolution - BP Visco 5000 - ESSO Ultron -MOBIL Mobil 1 - NILS Dimension S - NUOVA STILMOIL Arrow5W50 | 400 |
| Другие типы масла: минеральное многоцелевое SAE 15W40 | 100 |

ЧТО ДЕЛАТЬ В СЛУЧАЕ НЕБОЛЬШИХ НЕИСПРАВНОСТЕЙ

Утечка воздуха в клапане под реле давления
Эта неисправность зависит от плохой герметичности стопорного клапана – поступайте следующим образом (рис. 31):

– Полностью спустите давление из бака
– Отвинтите шестигранную головку клапана (А)
– Тщательно очистите как резиновый диск (В), так и его гнездо.

– Аккуратно установите все обратно на место.

Утечки воздуха

Это может быть вызвано плохой герметичностью узла – проверьте все узлы, смачивая их мыльной водой.

Компрессор работает, но не заряжает

Коаксиальные компрессоры: (рис. 32)

– это может быть связано с повреждением клапанов (С1 – С2) или прокладки (В1 – В2): замените поврежденную деталь.

Компрессоры с ременным приводом: (рис. 33)

– это может быть связано с повреждением клапанов (F1 - F2) или прокладки (D1 – D2): замените поврежденную деталь.

– Проверьте, не скопилось ли внутри бака слишком много воды- конденсата.

Компрессор не запускается

Если компрессор имеет проблемы при запуске, проверьте следующее :

– Соответствует ли напряжение сети указанному на табличке с данными (рис. 14)

– Являются ли электрические удлинители

соответствующего сечения или длины

– Не являются ли окружающая среда слишком холодной (ниже 0°C)

– Для серий VX/AB: не сработал ли термовыключатель (рис. 20)

– Есть ли масло в картере для обеспечения смазки (рис. 11)

– Подводится ли питание к электрической линии (хорошее подключение разъемов, хорошее состояние термовыключателя, плавких предохранителей).

Компрессор не останавливается

– Если компрессор не останавливается, когда достигнуто максимальное давление, срабатывает

предохранительный клапан бака. Для ремонта этого клапана обратитесь в ближайший сервисный центр.

ВАЖНО

– Ни в коем случае не развинчивайте никакие соединения пока бак находится под давлением, всегда проверяйте, чтобы бак был разгружен.

– Не сверлите отверстия, не проводите сварку или намеренно не деформируйте бак сжатого воздуха.

– Не проводите никаких работ на компрессоре,

предварительно не отключив вилку от сети.

– Температура окружающей среды: 0°C +35°C.

– Не направляйте струи воды или горючие жидкости на компрессор.

– Не размещайте возгораемые предметы рядом с компрессором.

– Во время простоев устанавливайте реле давления в положение "0" (ВЫКЛ.).

– Никогда не направляйте струи воздуха на людей или животных (рис. 34)

– Не транспортируйте компрессор, пока бак находится под давлением.

– Будьте осторожны с некоторыми частями компрессора, такими как головная часть и нагнетательные трубки, так они могут быть нагретыми до высоких температур. Не касайтесь этих частей во избежание ожогов.(рис. 18 - 19)

– Транспортируйте компрессор, поднимая его или берясь за специальные захваты или ручки (рис. 4 - 6)

– Не допускайте детей и животных в зону работы машины.

– При использовании компрессора для окраски:

a) Не работайте в закрытых помещениях или рядом с открытым огнем;

b) Убедитесь в наличии достаточного воздухообмена на рабочем месте;

c) Защищайте нос и рот соответствующей маской. (рис. 35)

– Если электрический провод или вилка повреждены, не используйте компрессор и обратитесь в уполномоченный сервисный центр для замены неисправного компонента оригинальной деталью.

– Если компрессор располагается на полке или наверху над полом, он должен быть закреплен во избежание падения во время работы.

– Не помещайте предметы или ваши руки внутрь защитных решеток во избежание получения вами травм или повреждения компрессора. (рис. 36)

– Не используйте компрессор в качестве тупого предмета в отношении вещей или животных во избежание серьезного повреждения.

– Закончив использование компрессора, всегда вынимайте вилку из розетки.

ЭЛЕКТРОКОМПРЕССОРЫ МОДЕЛИ АВ
Максимальное рабочее давление 10.5 бар Минимальное рабочее давление 10 бар

Примечание: По запросу могут поставаться двухступенчатые компрессоры для использования до 14 бар. В этом случае: Максимальное рабочее давление 14.75 бар

Минимальное рабочее давление 14 бар
Модель Silent представляет модель АВ, дополненную звукоизолирующим корпусом. Технические данные и инструкции данного руководства для моделей АВ также применимы к производным моделям Silent.

ПРИМЕЧАНИЕ: Для европейского рынка баки компрессоров производятся в соответствии с Директивой ЕС2009/105. Для европейского рынка компрессоры производятся в соответствии с Директивой ЕС2006/42.

Акустическое давление, измеренное в свободном пространстве на расстоянии 4 м: ±3 дБ(А) при максимальном рабочем давлении. (таб. 3)

Акустическое давление, измеренное в свободном пространстве на расстоянии 4 м: ±3 дБ(А) при максимальном рабочем давлении. (таб. 3)

Акустическое давление, измеренное в свободном пространстве на расстоянии 4 м: ±3 дБ(А) при максимальном рабочем давлении. (таб. 3)

Акустическое давление, измеренное в свободном пространстве на расстоянии 4 м: ±3 дБ(А) при максимальном рабочем давлении. (таб. 3)

Акустическое давление, измеренное в свободном пространстве на расстоянии 4 м: ±3 дБ(А) при максимальном рабочем давлении. (таб. 3)

Акустическое давление, измеренное в свободном пространстве на расстоянии 4 м: ±3 дБ(А) при максимальном рабочем давлении. (таб. 3)

Акустическое давление, измеренное в свободном пространстве на расстоянии 4 м: ±3 дБ(А) при максимальном рабочем давлении. (таб. 3)

Акустическое давление, измеренное в свободном пространстве на расстоянии 4 м: ±3 дБ(А) при максимальном рабочем давлении. (таб. 3)

Акустическое давление, измеренное в свободном пространстве на расстоянии 4 м: ±3 дБ(А) при максимальном рабочем давлении. (таб. 3)

Акустическое давление, измеренное в свободном пространстве на расстоянии 4 м: ±3 дБ(А) при максимальном рабочем давлении. (таб. 3)

Акустическое давление, измеренное в свободном пространстве на расстоянии 4 м: ±3 дБ(А) при максимальном рабочем давлении. (таб. 3)

Акустическое давление, измеренное в свободном пространстве на расстоянии 4 м: ±3 дБ(А) при максимальном рабочем давлении. (таб. 3)

Акустическое давление, измеренное в свободном пространстве на расстоянии 4 м: ±3 дБ(А) при максимальном рабочем давлении. (таб. 3)

Акустическое давление, измеренное в свободном пространстве на расстоянии 4 м: ±3 дБ(А) при максимальном рабочем давлении. (таб. 3)

Акустическое давление, измеренное в свободном пространстве на расстоянии 4 м: ±3 дБ(А) при максимальном рабочем давлении. (таб. 3)

Акустическое давление, измеренное в свободном пространстве на расстоянии 4 м: ±3 дБ(А) при максимальном рабочем давлении. (таб. 3)

Акустическое давление, измеренное в свободном пространстве на расстоянии 4 м: ±3 дБ(А) при максимальном рабочем давлении. (таб. 3)

| | | |
|----------|----------|----|
| л.с./кВт | | |
| дБ(А) | | |
| AV 268 | 2 – 1.5 | 72 |
| AV 348 | 3 – 2.25 | 74 |

Уровень звукового давления может повышаться от 1 до 10 дБ(А) в зависимости от места установки компрессора.

ИНСТРУЦИЯ ПО ПОЛЬЗОВАНИЮ И ОБСЛУЖИВАНИЮ СОСУДА ВЫСОКОГО ДАВЛЕНИЯ

Сосуд высокого давления предназначен для хранения сжатого воздуха или азота. Он был разработан главным образом для статических приложений. Не учитывались нагрузки в результате ветра, землетрясений или реакционных моментов сил, вызванных соединениями или трубопроводами.

Для безопасной работы сосуда сжатого воздуха должно быть обеспечено его правильное использование. Для этого пользователь должен действовать следующим образом:

- 1) используйте сосуд надлежащим образом, в пределах давления и температуры, указанных на паспортной табличке и в отчете об испытаниях, который должен бережно храниться;
- 2) запрещено производить сварку на сосуде;
- 3) убедитесь, что сосуд оснащен пригодными и подходящими средствами обеспечения безопасности и контроля и при необходимости заменяйте их на эквивалентные. В частности, предохранительный клапан должен быть правильно установлен на контейнере без возможности его промежуточного положения; он должен также характеризоваться большей спускной емкостью, чем количество воздуха, которое может быть введено в контейнер, он должен быть откалиброван и герметизирован до максимально допустимого давления, указанного на паспортной табличке;
- 4) убедитесь в наличии достаточного воздухообмена на рабочем месте; Не размещайте возгораемые предметы рядом с компрессором.
- 5) установите сосуд высокого давления с демпфирующими опорами во избежание риска вредных вибраций во время работы, которые могут привести к усталостным разрушениям.
- 7) Действуйте разумно и осторожно, в соответствии с существующими предписаниями.

ЗАПРЕЩЕНО НЕСАНКЦИОНИРОВАННОЕ ВМЕШАТЕЛЬСТВО И НЕПРАВИЛЬНОЕ ИСПОЛЬЗОВАНИЕ СОСУДА.

Пользователи должны соблюдать законы относительно работы оборудования высокого давления, действующие в соответствующих странах.

СОВЕТЫ ПО ЭФФЕКТИВНОЙ ЭКСПЛУАТАЦИИ

-Для эффективной работы машины при полной непрерывной нагрузке и максимальном рабочем давлении, убедитесь, что рабочая температура в помещении не превышает +25°C.

-Мы рекомендуем использовать компрессор при 70% максимальной производительности в час при полной нагрузке, так как это обеспечивает эффективную работу продукта в течение длительного срока.

ХРАНЕНИЕ УПАКОВАННОГО И РАСПАКОВАННОГО КОМПРЕССОРА

Весь период, когда компрессор не используется до его распаковки, храните его в сухом и защищенном от погодных воздействий месте при температуре от +5°C до + 45°C.

Весь период, когда компрессор не используется после его распаковки, ожидая пуска или из-за простоя производства, закройте его от пыли, которая может оседать на компонентах.

Следует заменить масло и проверить эффективность работы компрессора, если он не использовался в течение длительного времени.

ПНЕВМАТИЧЕСКИЕ СОЕДИНЕНИЯ

Проверяйте, что вы всегда используете пневматические трубки для сжатого воздуха с характеристиками максимального давления, подходящими для этого компрессора. Не пытайтесь самостоятельно починить неисправные трубки.

МЫ ОСТАВЛЯЕМ ЗА СОБОЙ ПРАВО ВНОСИТЬ ЛЮБЫЕ ИЗМЕНЕНИЯ В ЛЮБОЙ МОМЕНТ ПРИ НЕОБХОДИМОСТИ БЕЗ ПРЕДВАРИТЕЛЬНОГО УВЕДОМЛЕНИЯ.

FONTS INFORMÁCIÓ

Olvasza el és érte meg az összes, használati utasítást, biztonsági óvintézkedést és figyelmeztetést a használati kézikönyvből a kompresszor működtetése vagy karbantartása előtt. A kompresszor működtetésével és karbantartásával kapcsolatos balesetek az alap biztonsági szabályok vagy óvintézkedések mellőzése miatt merülnek fel. A baleset gyakran elkerülhető a lehetséges vészhelyzet felismerése által, annak kialakulása előtt és a megfelelő, biztonsági eljárások betartásával. Az alap biztonsági intézkedések a Használati kézikönyv, BIZTONSÁG c. részében és a működtetési és karbantartási utasításokat tartalmazó részekben található. A testi sérülések vagy gép sérülések elkerüléséhez a kompresszorral és ebben a Használati kézikönyvben a FIGYELMEZTETÉSEK részben leírt kockázatok elkerülése szükséges. A kompresszor nem használható a gyártó által javasolt, rendeltetésszerű használattól eltérően, hacsak Önök nem garantálják, hogy a berendezés használata biztonságos Önökre és másokra nézve.

| Компрессор 12K030 | |
|--|------------------------|
| Параметр | Ценность |
| Напряжение питания | 230 В переменного тока |
| Частота сети | 50 Гц |
| Рабочий режим | S1 |
| Номинальная мощность двигателя | 1500 Вт |
| Скорость двигателя | 1240 мин ⁻¹ |
| Класс защиты | И |
| Максимальное давление | 10 бар |
| Давление отключения | 9,5 бар |
| Давление включения | 7,5 бар |
| Емкость бака | 100л |
| Эффективность | 280 л / мин |
| Количество масла | 270 мл |
| Уровень безопасности | IP 44 |
| Масса | 63 кг |
| Год выпуска | 2021 г. |
| 12K030 обозначает как тип, так и обозначение станка. | |

| Компрессор 12K031 | |
|--------------------------------|------------------------|
| Параметр | Ценность |
| Напряжение питания | 230 В переменного тока |
| Частота сети | 50 Гц |
| Рабочий режим | S3 50% |
| Номинальная мощность двигателя | 2200 Вт |
| Скорость двигателя | 1240 мин ⁻¹ |
| Класс защиты | И |
| Максимальное давление | 10 бар |
| Давление отключения | 9,5 бар |
| Давление включения | 7,5 бар |
| Емкость бака | 150л |
| Эффективность | 330 л / мин |
| Количество масла | 270 мл |

| | |
|--|---------|
| Уровень безопасности | IP 44 |
| Масса | 91 кг |
| Год выпуска | 2021 г. |
| 12K031 обозначает как тип, так и обозначение станка. | |

ДАННЫЕ О ШУМЕ И ВИБРАЦИИ

| | |
|----------------------------|--------------------------------------|
| Уровень звукового давления | $L_p = 97,0$ дБ (A) $K = 1,2$ дБ (A) |
| Уровень звуковой мощности | $L_w = 93$ дБ (A) $K = 1,0$ дБ (A) |

Информация о шуме и вибрации

Уровень шума, издаваемого устройством, описывается: уровнем излучаемого звукового давления L_p и уровнем звуковой мощности L_w („где K - погрешность измерения).

Следующая информация: уровень излучаемого звукового давления L_p , уровень звуковой мощности L_w были измерены в соответствии с Директивой 2000/14 / ЕС.

HU

HASZNÁLATI UTASÍTÁS OLAJKOM PRESSZOR 12K030/12K031

JELZÉS SZAVAK JELENTÉSE

FIGYELMEZTETÉS: potenciálisan kockázatos helyzeteket jeleznek, amik, ha mellőzik, súlyos testi sérülés veszélyét képezik.

ÓVATOSSÁG: kockázatos helyzeteket jeleznek, amik, ha mellőzik, enyhé testi sérülés vagy gép sérülés veszélyét képezik. **MEGJEGYZÉS:** lényeges információk kiemelése.

BIZTONSÁG

A KOMPRESSZORRA VONATKOZÓ, FONTOS, BIZTONSÁGI HASZNÁLATI UTASÍTÁSOK.

FIGYELMEZTETÉS:

HALÁLOS KIMENETELŰ BALESETEK VAGY SÚLYOS TESTI SÉRÜLÉSEK A KOMPRESSZOR SZABÁLYTALAN VAGY NEM BIZTONSÁGOS HASZNÁLATA MIATT EZEKNEK A KOCKÁZATOKNAK ELKERÜLÉSE AZ ALAP BIZTONSÁGI UTASÍTÁSOK BETARTÁSÁVAL TÖRTÉNIK.

OLVASSA EL AZ ÖSSZES UTASÍTÁST

1.NE ÉRJEN HOZZÁ A MOZGÓ RÉSZEKHEZ

Ne tegye e kezét, az ujjait vagy egyéb testrészét a kompresszor mozgó részei közelébe.

2.NE HASZNÁLJA A GÉPET AZ ELHELYEZETT VÉDŐK NÉLKÜL

Ne használja a kompresszort az elhelyezett és szabályos működésű védők vagy biztonsági egységek nélkül. Amennyiben karbantartás vagy javítás esetén szükség van a védő vagy a biztonsági egység eltávolítására, ellenőrizze a védő vagy a biztonsági egység helyére kerülését a kompresszor használatá előtt.

3.MINDIG VISELJEN SZEMVÉDŐT

Mindig viseljen védőszemüveget vagy ahhoz hasonló szemvédőt. A sűrített levegőt ne irányítsa senkire vagy a testrészekre.

4.BIZTOSÍTSA AZ ÁRAMÚTÉS ELLENI VÉDELMEET

Ne érjen hozzá a földeléses felületekhez, úgy mint, vezetékek, radiátorok, tűzhelyek és hűtő dobozok. Ne használja a kompresszort dohos vagy nedves helyiségekben.

5.KAPCSOLJA LE A KOMPRESSZORT

Mindig kapcsolja le a kompresszort a tápegységről és írítse ki a sűrített levegőt a légtartályból az alkatrészek javítása, vizsgálata, karbantartása, tisztítása, kicserélése vagy ellenőrzése előtt.

6.KERÜLJE EL A VÁRATLAN BEKAPCSOLÁST

Ne mozgassa a kompresszort, amikor csatlakoztatva van a tápegységhez vagy amikor a tartály fel van töltve sűrített levegővel. Ellenőrizze, hogy a nyomás gomb bütyök KI álláson van a kompresszor csatlakoztatása előtt a tápegységhez.

7.TÁROLJA SZABÁLYOSAN A KOMPRESSZORT

Amennyiben nem használja, a kompresszor száraz helyen tárolandó. Gyerekektől távol tartandó.

8.TARTSA TISZTÁN A MUNKATERÜLETET

Tartsa tisztán a munkaterületet, ne legyenek jelen szükségtelen eszközök, hulladékok, bútor, stb. Tartsa a munkaterületet megfelelően szellőzött. Soha ne használja a kompresszort gyúlékony folyadékok vagy gázok jelenlétében. A kompresszor szikráit generálhat a működése közben. Ne használja a kompresszort festékek, üzemanyagok, vegyszerek, ragasztóanyagok, és egyéb üzemanyagok vagy robbanékony anyagok közelében.

9.GYEREKEKTŐL TÁVOL TARTANDÓ

Tartsa távol az idegeneket a kompresszor hosszabbító vezetékétől. Idegenek távol tartandók a munkaterülettől.

10.VISELJEN MEGFELELŐ RUHÁZATOT

Ne viseljen bő ruházatot vagy ékszereket. Ezek becsúszhatnak a mozgó részek közé. Viseljen védő hajpántot hosszú haj esetén.

11.SZABÁLYOAN HASZNÁLJA KÁBELT

Ne rágassa azt a dugaszból való kihúzáshoz. Tartsa távol a kábel tőltől, olajtól és éles tárgyaktól.

12.ÓVATOSAN FOGJA MEG A KOMPRESSZORT

Kövesse a kenési utasításokat (nme alkalmazható az olajmentes változaton). Rendszeresen ellenőrizze a kábeleket és sérülés esetén javítsa meg az engedélyvel rendelkező asszisztencia szervizben. Rendszeresen ellenőrizze a hosszabbító kábeleket és sérülés esetén, cserélje ki. Minden esetben lépjen kapcsolatba az engedéllyel rendelkező javító műhellyel.

13.KÜLSŐ HASZNÁLATÚ HOSSZABBÍTÓ KÁBELEK

Amennyiben a kompresszort kinti területen használja, kizárólag külső használatra való, márkajelzéssel ellátott, hosszabbító kábeleket használjon.

14.MARADJON ÉBER

Kövesse a tennivalókat. Jóhízműem járjon el. Fáradság esetén ne használja a kompresszort. A kompresszor nem használható szesz, drog, vagy gyógyszeres kezelés hatása alatt, amelyek aluszékonyságot okoznak.

15.ELLENŐRIZZEASÉRÜLT RÉSZEKETÉSA LÉG SZIVÁRG

ÁST A kompresszor további használata előtt a védők vagy egyik alkatrész sérülésének alapos ellenőrzése biztosítja a kompresszor szabályos működését és rendeltetészerű használatát. Ellenőrizze a mozgó részek besorolását, összekötését, meghibásodását, felszerelését, a légszivárgásokat és egyéb olyan körülményt, ami befolyásolja a működést. Sérült védő vagy egyéb alkatrész szabályosan javítandó vagy kicserélendő engedélyezett javító műhely által, ha a használati kézikönyv nem rendelkezik másként erről. A meghibásodott nyomás gombok engedélyezett javító műhely által kicserélendők. NE HASZNÁLJA A KOMPRESSZORT, HA A GOMB NEM KAPCSOLHATÓ BE ÉS KI.

16.A KOMPRESSZOR KIZÁRÓLAG A JELEN HASZNÁLATI KÉZIKÖNYVBEN ELŐÍRT MÓDON HASZNÁLHATÓ A JELEN HASZNÁLATI KÉZIKÖNYVBEN ELŐÍRT ALKALMAZÁSOK ESETÉN

A kompresszor sűrített levegőt előállító gép. Ne használja a kompresszort a használati kézikönyvben előírt alkalmazásoktól eltérően.

17.FOGJA MEG A KOMPRESSZORT SZABÁLYOSAN

A kompresszor az itt jelen levő, utasítások betartásával működtethető. A kompresszor gyerekek, és a működését nem ismerő vagy engedélyvel nem rendelkező személyek által nem használható.

18.A CSAVAROK, A CSAPSZEGEK ÉS A BORÍTÁSOK SZOROSAN A HELYÜKÖN TARTANDÓK

A csavarok, a csapszegek és a lemezek szorosan felszerelve tartandók. Rendszeresen ellenőrizze épségüket.

19.TARTSA A MOTOR LÉGRÉST TISZTÁN

A motor légrés tisztán tartandó, a levegő szabadon áramolhasson benne. Gyakran ellenőrizze, hogy nincs porlerakódás benne.

20.A KOMPRESSZOR A NÉVLEGES FESZÜLTÉSEN MŰKÖDTETHETŐ

A kompresszor az adattáblánkon előírt feszültséggel használható. A kompresszor használata az előírt áramfeszültségtől eltérő feszültséggel rendellenesen gyors motor forgást okoz és károsíthatja az egységet és leégphet a motor.

21.MEGHIBÁSODOTT VAGY RENDELLENESEN MŰKÖDŐ KOMPRESSZOR NEM HASZNÁLHATÓ

Amennyiben a kompresszor szabálytalan működését észleli, vagy furcsa zajt,észlel vagy meghibásodottnak tűnik, azonnal álljon le a használatával és intézkedjen az engedélyezett javító műhelyben való javításáról.

22.AMŰANYAGRÉSZEKEMTISZÍTTHATÓKOLDÓSZERÉKKEL

Oldószerek úgy mint, gázolaj, hígító, benzin, szén tetraklorid, és szesz károsítják és repedést okoznak a műanyag részekben. Ne mossa azokat ezekkel az oldószerekkel. A műanyag részek puha, enyhén szappanos vízzel átitatott törleruhával tisztíthatók és alaposan megszáritandók.

23.KIZÁRÓLAGAZ EREDETIALKATRÉSZEK

HASZNÁLHATÓK A nem eredeti cserealkatrészek a garancia semmissé válásához vezet és rendellenes működést, valamint sérüléseket okoz. Az eredeti alkatrészek a gyártótól kérhetők.

24.A KOMPRESSZOR NEM MÓDOSÍTHATÓ

A kompresszor nem módosítható. Javítás esetén mindig lépjen kapcsolatba az engedélyezett javító műhellyel. A nem engedélyezett módosítások nemcsak, hogy csökkentik a kompresszor teljesítményét, hanem a javítást végző személyek balesetét vagy sérülését okozzák, aki egyébként nem rendelkezik a javítások szabályos elvégzéséhez szükséges tudással és műszaki tapasztalattal.

25.KAPCSOLJA KI A NYOMÁS GOMBOT A KOMPRESSZOR HASZNÁLATON KÍVÜL HELYEZÉSE ESETÉN

Amikor a kompresszort nem használják, forgassa el a nyomás gomb büttyöt KI állásra, kapcsolja le a kompresszort a tápegységről és nyissa ki az ürítő reteszt a sűrített levegőt kienedve a légtartályból.

26.NE ÉRJEN HOZZÁ A FORRÓ FELÜLETEKHEZ

Égési sérüléseket elkerülendő ne érjen hozzá a csövekhez, a fejekhez, a hengerekhez és a motorokhoz.

27.NE FÚJJA A SŰRÍTETT LEVEGŐT A TESTÉRE

Sérülés veszély, ne fújjon közvetlenül levegő sugarat emberekre vagy állatokra.

28.TARTÁLY ÜRÍTÉS

Naponta vagy 4 használati óra eltelte után ürítse ki a tartályt. Nyissa ki az ürítő illeszkedést és billentsse meg a kompresszort a felhalmazódott víz kiürítése céljából.

29.A KOMPRESSZOR NEM ÁLLÍTHATÓ LE A DUGASZBÓL VALÓ KIHÚZÁSSAL

Használja a nyomás gomb BE/KI (BE/KI) állító büttyöt.

30.LÉGHÁLÓZAT

Használja a javasolt csöveket, légeszközöket, amelyek ellenállnak a kompresszor maximális, működési nyomásnál nagyobb vagy azzal egyenlő nyomásnak.

CSEREALKATRÉSZEK

Javítás esetén kizárólag az eredeti cserealkatrészek használhatók. A javítás kizárólag az engedélyezett javító műhely által végezhető.

FIGYELMEZTETÉSEK FÖLDELÉSI UTASÍTÁSOK

Ez a kompresszor használata közben földeléssel ellátandó a gépkezelő védelmére áramütés ellen. Az egyfázisú kompresszor gyárilag el van látva két pólussal és földelés kábelrel. A háromfázisú kompresszor gyárilag el van látva

dugasszal ellátott tápkábelrel. Az árambekötés szakember által végezhető. A kompresszor nem szedhető szét, vagy egyéb csatlakozások nem végezhető a nyomás gombon. A javítások az engedélyezett javító műhelyek vagy egyéb szakemberek által végezhető. A vezeték zöld vagy zöld és sárga szála a földelés kábel. A zöld vezeték nem köthető össze az élő végelemmel. A tápkábel dugasz kicserélése előtt ellenőrizze, hogy csatlakoztatva van a földelés vezeték. Kételemek esetén hívjon szakképzett villanyszerelőt és ellenőrizze a földelés csatlakozást.

HOSSZABBÍTÓ KÁBEL

Kizárólag háromágú földelés típusú dugasszal ellátott hosszabbító kábel használható. Javítsa meg vagy cserélje ki a sérült kábelt. Ellenőrizze a hosszabbító kábel épségét. A hosszabbító kábel használata esetén ellenőrizze, hogy az képes a termék árama hordozására. Az alul méretezett kábel a feszültség sor megszakadását okozza tápáram veszteséggel és túlmelegedéssel. Az egyfázisú kompresszor hosszabbító kábeli átmérőjének egyenesen arányban kell lennie a hosszúságával: lásd a táblázatot (1. tábl.).

1.tábl. 20 m -es, egyfázis MAXIMÁLIS HOSSZÚSÁG ESETÉN ÉRVÉNYES CV

| CV | kW | 220/230V (mm2) |
|----------|------------|----------------|
| 0.75 – 1 | 0.65 – 0.7 | 1.5 |
| 1.5 | 1.1 | 2.5 |
| 2 | 1.5 | 2.5 |
| 2.5-3 | 1.8-2.2 | 4 |

A háromfázisú kompresszorok hosszabbító kábeli átmérőjének egyenesen arányban kell lennie a hosszúságával: lásd a táblázatot (2. tábl.).

2.tábl. 20 m -es, háromfázis MAXIMÁLIS HOSSZÚSÁG ESETÉN ÉRVÉNYES

| CV | kW | 220/230V (mm2) |
|-------|-----------|----------------|
| 2-3-4 | 1.5-2.2-3 | 2.5 |
| 5.5 | 4 | 4 |
| 7.5 | 5.5 | 6 |
| 10 | 7.5 | 10 |

FIGYELMEZTETÉS

Áramütés veszélye elkerülendő. A kompresszor nem használható sérült, vagy kopott áramkábellel vagy hosszabbító kábelrel. Rendszeresen ellenőrizze a villanykábeleket. Ne használja víz közelében vagy áramütés veszélyét képező környezetben.

MŰKÖDTETÉS ÉS KARBANTARTÁS

MEGJEGYZÉS: Ez ebben a használati kézikönyvben jelenlevő információk gyárilag a kompresszor biztonságos működtetését és karbantartását segítik. Az ebben a használati kézikönyvben jelenlevő, néhány ábrázolás az Önök tulajdonában levő kompresszortól eltérő részleteket vagy kiegészítéseket tartalmazhat.

BESZERELÉS

Csomagolja ki a kompresszort (1. ábr.), ellenőrizze a tökéletes épségét, ellenőrizze, hogy a szállítás során nem sérült meg és végezze el a következő műveleteket. Illesse a kerekeket és a gumiszélet arra a tartályra, amire még nem voltak ráillesztve követte a 2. ábrán látható utasításokat. Gumikerekek esetén a maximális felfújási nyomásnak 1.6bar (24 psi) értéken kell lennie. Helyezze a kompresszort egy sima vagy maximálisan 10° dőlésszöggel rendelkező felületre (3. ábr.) jól szellőzőt helyen, ami védve van a környezeti hatások ellen és nem robbanásveszélyes. Amennyiben a felület ferde vagy sima, ellenőrizze, hogy a kompresszor mozog működése közben - amennyiben

mozog, rögzítse a kerekeket a két ékkel. Amennyiben a felület párkányi vagy pult tető, ellenőrizze, hogy nem zuhan le rögzítse a megfelelő módon. A jól szellőztetés és a hatékony hűtés biztosítására a kompresszor szíj védőnek legalább 100 cm távolságra kell lennie a faltól (4. ábr.). A tartályra illesztett kompresszor, rögzített lábakkal nem szorítható mereven a padlózathoz. Ebben az esetben javasoljuk 4 rezgésgátló tartó használatát.

HASZNÁLATI UTASÍTÁSOK

-Biztosítsa a kompresszor szabályos szállítását, ne fordítsa feje, vagy ne emelje akasztókkal vagy kötelekkel (5. - 6. ábr.).

-Helyezze el a műanyag csatlakozót a védő borítón (7. ábr.) az olajsínt pálccával (9. ábr.) vagy a megfelelő szellőző dugóval (10. ábr.), ami a használati brosúrával együtt került szállításra. Ellenőrizze az olajsíntet ellenőrizve a pálca jelzéseit (9. ábr.) vagy az olajsínt ellenőrző ablakot (11. ábr.).

ÁRAMBEKÖTÉS

Az egyfázisú kompresszorok el vannak látva villanykábellel és egy, két pólusú + földelés dugással. A kompresszornak egy földelt tápkonnekthoz kell csatlakoztatva lennie (12. ábr.).

A háromfázisú kompresszor (L1+L2+L3+PE) szakember által szerelhető be. A háromfázisú kompresszor gyárilag nem rendelkezik konnectorral. Csatlakoztassa a konnectort becsavarható furattal és rögzítő karimával (13. ábr.) a kábelhez az alábbi táblázat alapján.

| HP | kW | Tápfeszültség volt / f | Dugós modell |
|------------|-----------|---------------------------|-------------------------------|
| 2-3-4 | 1.5-2.2-3 | 220/380/3 | |
| | | 230/400/3 | 16A 3 fogaskerék + föld |
| 5.5-7.5-10 | 4-5.5-7.5 | 220/380/3 | |
| | | 230/400/3 | 32A 3 fogaskerék + föld |

MEGJEGYZÉS: A berendezés 0.37 Ω maximális impedanciához köthető.

MEGJEGYZÉS: Az 500 literes tartályba beszerelt kompresszor, HP7.5/5.5 kW és HP10/7.5 kW kapacitással csillag/háromszög indító vezérlő egységgel látható el, amennyiben a TANDEM (2 db pumpáló egység ugyanazon a tartályon) el van látva időzített ellenőrző egységgel a két pumpáló elem lépcsőzetes indítás céljából.

Beszerelési utasítások:

-Rögzítse a vezérlő egység dobozát a falhoz vagy egy rögzített tartóra, és lássa el a hosszúságának megfelelő átmérővel rendelkező, konnectoros tápkábellel.
-A tápsorok szabálytalan csatlakoztatása a hálózathoz miatti sérülés esetén a villany alkatrészek garancia automatikus érvénytelenítését eredményezi. Téves bekötést elkerülendő javasoljuk, hogy lépjen kapcsolatba szakemberekkel.

FONTOS:

A földelés csatlakozó nem használható a semleges vezeték helyett. A földelés csatlakozásnak meg kell felelnie a biztonsági szabványoknak (EN 60204). A tápkábel dugasz nem használható kapcsolóként, elhelyezendő egy táp csatlakozóba, amit egy, megfelelő, differenciál kapcsoló (hőmegszakító) vezérel.

INDÍTÁS

Ellenőrizze, hogy az adattáblán jelzett, fő tápcsatlakozások (14. ábr.) megengedett tolerancia tartomány +/-5%.

Amennyiben a kompresszor első indítás során 3 fázisos feszültséggel működik, ellenőrizze a hűtőkerék rotációs irányát összevetve azt a szíj védőn vagy a védőhuzaton látható nyíl irányával. HALK kompresszor esetén ellenőrizze a légáramlás irány megfelelését a 21A ábrán látható iránynak. Forgassa el vagy nyomja KI állásra a felső részen elhelyezett büttyöt (a felszerelésre illesztett nyomás gomb jellemzőinek megfelelően) (15. ábr.). Illeszse be a konnector a tápdugaszba (12. - 13. ábr.) és indítsa el a kompresszort a nyomás gomb büttyök elforgatásával BE állásra. A kompresszor teljesen automata, és a nyomás gomb vezéri, ami leállítja, amikor a tartály nyomás eléri a maximális értéket és újra indítja, amikor a nyomás leesik a minimális szintre. A maximális és a minimális nyomás közötti különbség általában 2 bar (29 psi). Pl.: a kompresszor leáll, amikor eléri a 8 bar nyomást (116 psi - maximális működési nyomás) és automatikusan újra indul, amikor a tartály nyomás 6 bar (87 psi).

A kompresszor csatlakoztatása után a tápsorhoz, tölts fel maximális nyomásra és ellenőrizze alaposan a gép működését.

<10 ° C hőmérséklet esetén javasolt a feltöltetlen tartállyal való első indítás elvégzése (0 bar); javasolt újra nyomástalanítani a tartályt, amennyiben a kompresszor leállt alacsony hőmérsékleten 30 perc eltelté után az első indításától számítva.

AD INDÍTÁSÚ KOMPRESSZOR ELLENŐRZŐ EGYSÉG (16. ábr.)

Csatlakoztassa a konnector a tápdugaszba (13. ábr.) és forgassa el a nyomás gombot BE (BE) állásra (17. ábr.). Forgassa el az alap A gombot a vezérlő felületen BE állásra, a tápáram bekapcsolást folyamatos E fényjelző fehér fény jelzi. Forgassa el a B gombot 1-es állásra és indítsa el a kompresszort. Amennyiben a szolenoid szelep fényjelző, D és a motor fényjelző, C ebben a sorrendben bekapcsolnak, azt jelenti, hogy a gép tökéletesen működik (18. ábr.).

TANDEM KOMPRESSZOROK IDŐZÍTETT ELLENŐRZŐ EGYSÉGGEL (17. ábr.)

Csatlakoztassa a konnector a tápdugaszba (13. ábr.) és forgassa el a nyomás gombot BE (BE) állásra. Forgassa el a mester tápgombot A a vezérlő felületen 1 -es - tápáram BE állásra, amit a fehér E fényjelző jelez, ha bekapcsolt, forgassa el a B gombot a kompresszor indítása céljából. Pumpáló egység 1-es állás, csak az 1. sz. elem működik, pumpáló elem 2-es állás, csak a 2. sz. elem működik. 3-as állás, mindkét elem egyszerre működik, a lépcsőzetes indítási időn belül.

A kompresszor teljesen automata, és a nyomás gomb vezéri, ami leállítja, amikor a tartály nyomás eléri a maximális értéket és újra indítja, amikor a nyomás leesik a minimális szintre.

MEGJEGYZÉS: A fej/henger/szállító cső magas hőmérsékletet érhet el. Ügyelve dolgozzon a részek közelében, és ne érjen hozzá elkerülve az égési sebeket (18. - 19. ábr.).

FONTOS!

A villany kompresszorok megfelelő, differenciál gomb által védett tápkonnekthoz csatlakoztathatók (hővédelem). A GM kompresszorok motorja el van látva automata hővédelemmel, ami a tekercselésben van elhelyezve - ez leállítja a kompresszort, amikor a motor hőmérséklete eléri a túlzottan magas értékeket. Amennyiben a hővédelem kiakad, a kompresszor automatikusan újra indul 10 és 15 perc után. A VX modell kompresszor motorja el van látva automata amppermérő hővédelem kézi visszaállítással, ami a hőpult

borítón kívül helyezkedik el. Amennyiben a hővédelem kiakad ,várjon néhány percig és állítsa vissza a megszakítót kézzel (20. ábr.). Az AB széria kompresszorok motorja is van látva automata ampermérő hővédelem kézi visszaállítással, ami a terminál pult borítón helyezkedik el. Amennyiben a hővédelem kiakad ,várjon néhány percig és állítsa vissza a megszakítót kézzel (20. ábr.).

A biztonsági egység automata a háromfázisos vagy halk kompresszorokon. Amikor a hőmegszakító akadályozva van, a nyomás gomb KI (KI) állásra kerül. Várjon néhány percig és tegye vissza a nyomás gombot BE (BE) állásra. Ellenőrző egységgel ellátott kompresszorok esetén a hőmegszakító az ellenőrző egységben helyezkedik el.

Amikor a hőmegszakító akadályozva van, kövesse az alábbi eljárást (22. ábr.):

- Forgassa el a gombokat az ellenőrző egységen KI állásra, nyissa ki a borítót és nyomja le a hőmegszakítót az 1-es nyomógombot. Zárja be a borítót a hőmegszakítón és indítsa el a kompresszort ellenőrzve a Kompresszor indítása ellenőrző egységgel c. bekezdésben leírt műveletek végrehajtását.

Ugyanazok az eljárások érvényesek a 60 Hz ellátású kompresszorok esetén.

MŰKÖDÉSI NYOMÁS BEÁLLÍTÁSA (23. ábr.)

Nem szükséges mindig a maximális működési nyomás használata. Ellenkezőleg, a gyakran használt légegység alacsonyabb nyomást igényel. Nyomáscsökkenéssel ellátott kompresszorok esetén a működési nyomás szabályosan beállítandó. Oldja ki a nyomáscsökkenőt büttyköt felfele nyomással, állítsa be a nyomást a kért értékre a büttyök elfordításával az óramutató járása irányába növelve a nyomást és az óramutatóval ellentétes irányba csökkentve a nyomást. A megfelelő nyomás elérésekor rögzítse a büttyök lefele nyomással (23. ábr.). Nyomás kaliber nélküli nyomáscsökkenők esetén a beállított nyomás a nyomáscsökkenőt törzsén levő fokozat skálán látható. Nyomás kaliberrel ellátott nyomáscsökkenők esetén, a nyomás magán a kaliberen látható. FIGYELMEZTETÉS: Néhány nyomás szabályozó nincs ellátva „rögzítés lenyomással” lehetőséggel, ennél fogva, a büttyök egyszerű forgatásával szabályozza be a nyomást.

KARBANTARTÁS

A kompresszoron bármilyen jellegű karbantartás előtt, ellenőrizze a következőket:

- a mester tápgomb KI állásban van.
- a nyomás gomb és az ellenőrző egység ki vannak kapcsolva, KI állással.
- nincs nyomás a légtartályban.

Minden 50. használati óra eltelte után javasoljuk, hogy szerelje le a szívószűrőt és tisztítsa meg a szűrőelemet sűrített levegőt fújva rá (24. ábr.). Javasolt a szűrőelem kicserélése legalább egyszer, ha a kompresszor tiszta környezetben dolgozik, és gyakrabban piszkos környezetben. A halk modell esetén a szűrőelem a hangszigetelő doboz levételével cserélhető ki és követnie kell az AB modellek esetén leírt utasításokat (29a ábra). A kompresszor kondenz vizet generál, ami felhalmozódik a tartályban. A tartály kondenz legalább egyszer egy héten leürítendő az ürtő dugó nyitásával (25. ábr.), ami a tartály alatt található. Ügyeljen arra, hogy sűrített levegő van a hengerben, és a víz kifolyhat erős nyomáson. Javasolt nyomás: 1 ÷ 2 bar max. Kenőanyaggal ellátott kompresszorok kondenze nem üríthető ki medencébe vagy nem kerülhet a környezetbe, mert olajat tartalmaz.

OLJCSERE – OLAJFELTÖLTÉS

A kompresszor "GSP Kiváló minőségű" olajjal van feltöltve.. Javasolt a pumpáló egység teljes olaja kicserélése az első 100, használati órában. A hangszigetelő doboz (29A ábr.)

előbb kivehető a halk modellek esetén. Csavarja ki az olaj ürítő csatlakozót a borítótokon, engedje ki a olajat és csavarja vissza a csatlakozót (27. - 28. ábr.). Töltson olajat a borítótok felső részén keresztül (29. - 30. ábr.) a pácán (9. ábr.) vagy a kijelzőn (11. ábr.) jelzett szint eléréséig. Töltson be olajat a fej felső részén keresztül (30. ábr.) az ennek a területnek feltöltésére gyárilag készített, szíj vezérelt egységekben. Egyszer hetente ellenőrizze a pumpa egység olajsztíntjét (11. ábr) és ellenőrizze, hogy szükség van-e a felöltésére -5°C és +40°C közötti környezeti hőmérsékleten való használat esetén használjon szintetikus olajat. Ennek az olajnak az az előnye, hogy télen-nyáron megőrzi a jellemzőit. Ne ürítsen le használt olajat a medencébe vagy ne kerüljön a környezetre.

NÉZZE MEG AZ OLAJCSERÉRE VONATKOZÓ TÁBLÁZATOT

| OLAJTÍPUS | HASZNÁLATI ÓRA |
|---|----------------|
| Kiváló minőségű GSP | 500 |
| Szintetikus olaj: | |
| AGIP Sint 2000 Evolution - BP Visco 5000 - ESSO Ultron -MOBIL Mobil 1 - NILS Dimension S - NUOVA STILMOIL Arrow5W50) | 400 |
| Egyéb olajtípusok: szerves többfokozatú SAE 15 W40 | 100 |

TENNYALÓK KISEBB RENDELLENSÉGEK ESETÉN

Légvesztés a szelepleben a nyomás gomb alatt Ennek oka az ellenőrző szelep laza illeszkedése - végezze el a következőket (31. ábr.):

- nyomástalanítsa a tartályt
 - csavarja ki a fej hatszögletű fejét (A)
 - alaposan tisztítsa meg a gumi lemezt (B) és annak tokját (C).
 - helyezze vissza az alkatrészeket gondosan.
- Légvesztés
Laza kapcsolatok esetén alakul ki - ellenőrizze az összes kapcsolatot, nedvesítse meg azokat szappanos vízzel. A kompresszor bekapcsol, de nem töl
Közös tengelyű kompresszorok: (32. ábr.)
-ennek oka a szelepek (C1 – C2) vagy egy tömítés (B1 – B2) meghibásodása: cserélje ki a sérült részt.
Tárcsás vezérlésű kompresszorok: (33. ábr.)
-ennek oka a szelepek (F1 - F2) vagy egy tömítés (D1 – D2) meghibásodása: cserélje ki a sérült részt.

-ellenőrizze, hogy ne legyen túl sok kondenz víz a tartályban. A kompresszor nem kapcsol be Amennyiben gondok vannak a kompresszor indítása során, ellenőrizze a következőket:

- Megfelel-e a fő tápáram az adattáblán jelzetnek (14. ábr.)
 - Megfelel átmérőjű vagy hosszúságú a hosszabbító kábel
 - Túl hideg a műveleti környezet (0°C alatt)
 - VX/AB széria esetén: leállt a hőmegszakító (20. ábr.)
 - Van-e elegendő olaj a tokban a kenés biztosítására (11. ábr.)
 - Van-e áram a villany soron (jól csatlakoztatott konnektor, ép hőmegszakító, ellenállások).
- A kompresszor nem áll le
-Ha a kompresszor nem áll le a maximális nyomás elérésekor, bekapcsolnak a tartály biztonsági szelepei. A szelep javítása céljából lépjen kapcsolatba a legközelebbi javító műhellyel.

FONTOS!

-Semmiképpen sem csavarja ki a csatlakozásokat, amíg a tartály nyomás alatt áll, mindig ellenőrizze, hogy a tartály nyomástalanítva van.

-ne fúrjon réseket, ne hegessze vagy szándékosan ne változtassa a légtertárat.

-a kompresszor nem végezhető műveletek, ha az nincs lecsatlakoztatva a tápkonnektorról.

-működési környezeti hőmérséklet: 0°C +35°C.

-ne érje a kompresszort vízszög vagy gyúlékony folyadék.

-ne helyezzen gyúlékony tárgyakat a kompresszor közelébe.

-leállás esetén forgassa a nyomás gombot KI (KI) állásra.

-a légsugár ne érje soha az embereket vagy állatokat (34. ábr.)

-ne szállítsa a kompresszort, ha a tartály nyomás alatt áll.

-ügyeljen a kompresszor néhány olyan alkatrésze használatában közben, mint a fej és a küldő vezeték, ezek felforrósodnak.

Ne érjen hozzá ezekhez az alkatrészekhez égési sebek elkerülése céljából (18. - 19. ábr.).

-a kompresszort a megfelelő fogókkal vagy markolatokkal szállítsa, emelje vagy húzza (4. - 6. ábr.).

-gyerekek és állatok távol tartandók a gép működési területétől.

-amennyiben a kompresszort festésre használja:

a)ne végezzen műveleteket zárt helyiségekben vagy nyílt láng közelében.

b)biztosítsa a munkaterület megfelelő szellőzését,

c)megfelelő orr-, és szemvédőt maszkot viseljen. (35. ábr.)

-a villányi kábel vagy a konnektor meghibásodása esetén ne használja a kompresszort és forduljon az engedélyezett javító műhelyhez a meghibásodott alkatrész kicserélését kérve eredeti alkatrésze.

-amennyiben a kompresszor polcon vagy a padlózati magasság felett van elhelyezve, rögzítendő elkerülve lezuhanását működése közben.

-ne helyezzen rá tárgyakat, és ne helyezze be a kezét a védőrácsok közé, elkerülve saját maga testi sérülését vagy a kompresszor sérülését. (36. ábr.)

-ne használja a kompresszort tömítő eszközként tárgyak vagy állatok ellen elkerülve a gép súlyos sérülését.

-a kompresszor használatát végén mindig húzza ki a konnektort a dugaszból.

VILLANY KOMPRESSZOR MODELLEK AB

Maximális működési nyomás 10.5 bar Minimális működési nyomás 10 bar

MEGJ.: kétszakaszos kompresszorok kiegészíthetők kérésre legtöbb 14 bar nyomással való használati lehetőséggel.

Ebben az esetben: Maximális működési nyomás 14.75 bar. Minimális működési nyomás 14 bar

A halk modell hangszigetelő dobozzal ellátott AB modell. Ezek, az AB modellekre vonatkozó, használati kézikönyvben levő, műszaki adatok és utasítások ugyanakkor a kapcsolódó, halk modellekre is érvényesek.

MEGJEGYZÉS: CE2009/105 irányelv megfeleléssel gyártott kompresszor tartályok, az európai piacra vonatkozólag.

CE2006/42 irányelv megfeleléssel gyártott kompresszorok, az európai piacra vonatkozólag.

4 m távolságban mért, szabad mező hangnyomás: ±3dB(A) maximális működési nyomással. (3. tábl.)

| CV/kW | GM RPM | dB(A) | CV/kW | VX RPM | dB(A) |
|-----------|-----------|-------|---------|-----------|-------|
| 0.75/0.65 | 1700-1450 | 72 | 2/1.5 | 1700-1450 | 72 |
| 1.5/1.1 | 3400-2850 | 72 | 2.5/1.8 | 1450 | 72 |
| 2/1.5 | 3450-2850 | 72 | 3/2.2 | 2850 | 73 |
| 2.5/1.8 | 2850 | 73 | / | / | / |

Mod. AB

CV/kW
dB(A)

AB 268 2 – 1.5 72

AB 348 3 – 2.25 74

A hangnyomás szint növekedhet 1 és 10 dB(A) között a kompresszor beszerelési helyének megfelelően.

NYOMÁS ESZKÖZ HASZNÁLATI ÉS KARBANTARTÁSI UTASÍTÁSOK

A nyomás eszköz gyárilag a sűrített levegő vagy nitrogén tárolására készült. Gyárilag főként statikus alkalmazásokban használható. Nem észleltünk változást a feltöltés esetén szél, földrengés vagy a csatlakozások vagy a bekötések miatti reakációs helyzetek vagy erők miatt. A sűrített levegő eszköz biztonságos feltételekkel való működése biztosítása céljából garantálnia kell annak szabályos használatát.

Ebből a célból a felhasználónak el kell végeznie a következőket:

- 1)az eszköz szabályos használata az adattáblán és a gondosan megőrizendő, szételési jelentésben meghatározott nyomás és hőmérséklet határértékekben belül.
- 2)az eszközön hegesztés végzése tilos.
- 3)biztosítsa, hogy az eszköz alkalmas és megfelelő biztonsági és ellenőrző egységekkel van ellátva, szükség esetén azonos egységekre cserélje ki. Főként, a biztonsági szelep szabályosan alkalmazandó a tartály felülhelyezkedés lehetősége nélkül, ugyanakkor tartsa be azt, hogy az ürítés kapacitása nagyobb mint a tartályba beengedhető levegő mennyisége, kalibrálandó és tömítendő a sáv táblán jelzett, maximálisan megengedett nyomásra.
- 4)biztosítsa a munkaterület megfelelő szellőzését; ne helyezzen gyúlékony tárgyakat a kompresszor közelébe.
- 5)illesse a rezgés csillapítóval ellátott nyomás eszköz elkerülendő az eszköz hátrányos rezgéseknek való kitettségét kifáradásos meghibásodást okozó műveletek alatt.
- 7)A műveletek alaposan és gondosan végezhető a vonatkozó előírások értelmében.

TILOS AZ ESZKÖZ TEVÉS ÉS SZABÁLYTALAN HASZNÁLATA.

Felhasználónak be kell tartaniuk a törvényeket a vonatkozó országokban a nyomás berendezés működtetése esetén.

HATÉKONY MŰKÖDÉSRE VONATKOZÓ ÚTMUTATÁSOK

-a gép teljesen folyamatos terheléssel és a maximális működési nyomással való használati működése céljából ellenőrizze, hogy a kinti környezeti működési hőmérséklet nem több mint +25°C.

-Javasolt maximum 70% használat per teljes terheléses óra kompresszor használat biztosítandó a termék huzamos hatékony működését.

A BECSOMAGOLT ÉS KICSOMAGOLT KOMPRESSZOR TÁROLÁSA

A kicsomagolás előtt, a kompresszor teljes használaton kívüli ideje alatt, tárolja +5°C és + 45°C közötti, száraz és hőtől védett helyen. A kicsomagolás után, a kompresszor teljes használaton kívüli ideje alatt, indításra készen, vagy termelés leállás miatt, cserélje ki a lapokat portól védve a kompresszort, a por lerakódhat az alkatrészekre.

Az olaj kicserélendő és a kompresszor hatékonysága ellenőrizendő, amennyiben nem használja huzamos ideig.

LÉGBEKÖTÉSEK

Ellenőrizze, hogy mindig a kompresszornak megfelelő, maximális nyomás jellemzőkkel rendelkező, sűrített levegő légvetéseket használja. Ne próbálkozzon a meghibásodott vezeték javításával.

FENNTARTJUK A MÓDOSÍTÁSOK JOGÁT ELŐZETES KÖZLÉS KÖTELEZETTSÉGE NÉLKÜL, SZÜKSÉG ESETÉN.

Névleges adatok

| Kompresszor 12K030 | |
|--------------------|----------|
| Paraméter | Érték |
| Tápfeszültség | 230 V AC |

| | |
|--------------------------------|-------------------------|
| Tejlesítmény frekvencia | 50 Hz |
| Üzem mód | S1 |
| A motor névleges teljesítménye | 1500W |
| A motor fordulatszám | 1240 perc ⁻¹ |
| Védelmi osztály | ES |
| Maximális nyomás | 10 bar |
| Levágási nyomás | 9,5 bar |
| Vágási nyomás | 7,5 bar |
| Tartály kapacitása | 100l |
| Hatékonyág | 280 l / perc |
| Olajmennyiség | 270ml |
| A biztonság szintje | IP 44 |
| Tömeg | 63 kg |
| Gyártási év | 2021 |

A 12K030 a gép típusát és megnevezését egyaránt jelenti

Kompresszor 12K031

| Paraméter | Érték |
|--------------------------------|-------------------------|
| Tápfeszültség | 230 V AC |
| Tejlesítmény frekvencia | 50 Hz |
| Üzem mód | S1 |
| A motor névleges teljesítménye | 2200W |
| A motor fordulatszám | 1240 perc ⁻¹ |
| Védelmi osztály | ES |
| Maximális nyomás | 10 bar |
| Levágási nyomás | 9,5 bar |
| Vágási nyomás | 7,5 bar |
| Tartály kapacitása | 150l |
| Hatékonyág | 330 l / perc |
| Olajmennyiség | 270ml |
| A biztonság szintje | IP 44 |
| Tömeg | 91 kg |
| Gyártási év | 2021 |

A 12K031 a gép típusát és megnevezését egyaránt jelenti

Zaj és rezgés DATA

| | |
|-----------------------|-----------------------------------|
| Hangnyomás szint | Lp A = 97,0 dB (A) K = 1,2 dB (A) |
| Hangteljesítményszint | Lw A = 93 dB (A) K = 1,0 dB (A) |

Információk a zajról és a rezgésről

A készülék által kibocsátott zajszint leírása: a kibocsátott Lp ,hangnyomás szintje és az Lw ,hangteljesítményszint (ahol K a mérési bizonytalanság). A következő információk: a kibocsátott Lp ,hangnyomásszintet, az Lw ,hangteljesítményszintet a 2000/14 / EK irányelvnek megfelelően mértük.

KÖRNYEZETVÉDELME

| | |
|--|---|
|  | Az elektromos meghajtású termékeket nem szabad a háztartási hulladékkal együtt megsemmisíteni, hanem megfelelő létesítményekben. Az ártalmatlanításról a termék kereskedője vagy a helyi hatóságok gondoskodnak. Az elektromos és elektronikus berendezések hulladékaik olyan anyagokat tartalmaznak, amelyek nem semlegesek a természeti környezet szempontjából. A nem újrahasznosított berendezések potenciálisan veszélyt jelentenek a környezetre és az emberi egészségre. |
|--|---|

SK

POUŽÍVATEĽSKÁ PRÍRUČKA OLEJOVÝ KOMPRESOR 12K030/12K031

DÔLEŽITÉ INFORMÁCIE

Prečítajte si a pochopte všetky prevádzkové pokyny, bezpečnostné opatrenia a varovania v návode na použitie ešte pred prevádzkovaním alebo vykonávaním údržby tohto kompresora. Väčšina úrazov vzniknutých v dôsledku prevádzky a údržby kompresora je spôsobená nedodržaním základných bezpečnostných pravidiel alebo opatrení. Úrazy sa často dá zabrániť rozpoznaním potenciálne nebezpečnej

situácie skôr ako k nej dôjde a dodržaním vhodných bezpečnostných postupov. Základné bezpečnostné opatrenia sú načrtnuté v oddiele „BEZPEČNOSŤ“ tohto návodu na použitie a v oddieloch, ktoré obsahujú bezpečnostné pokyny a návod na údržbu. Nebezpečenstvá, ktorým sa musíte vyhnúť, aby ste zabránili telesným zraneniam alebo poškodeniu stroja, sú označené slovom „VAROVANIA“ na kompresore a v tomto návode na použitie. Tento kompresor nikdy nepoužívajte spôsobom, ktorý výrobca výslovne neodporúča, kým najprv nepotvrdíte, že plánované použitie bude bezpečné pre vás a ďalšie osoby.

VÝZNAMY SLOV V NÁVESTIACH

VAROVANIE: označuje potenciálne nebezpečné situácie, dôsledkom ktorých, ak sa ignorujú, by mohlo byť vážne osobné zranenie.

VÝSTRAHA: označuje nebezpečné situácie, dôsledkom ktorých, ak sa ignorujú, by mohlo byť mierne závažné osobné zranenie, alebo by mohli spôsobiť poškodenie stroja. **POZNÁMKA:** zdôrazňuje zásadné informácie.

BEZPEČNOSŤ

BEZPEČNOSTNÉ POKYNY DÔLEŽITÉ PRE POUŽITIE KOMPRESORA

VAROVANIE:

SMRŤ ALEBO VÁŽNE TELESNÉ ZRANENIE BY MOHLO BYŤ DÔSLEDKOM NENÁLEŽITÉHO ALEBO NIE BEZPEČNEHO POUŽITIA KOMPRESORA. ABY SA ZABRÁNILO TÝMTO RIZIKÁM, DODRŽIAVAJTE TIETO ZÁKLADNÉ BEZPEČNOSTNÉ POKYNY.

PREČÍTAJTE SI VŠETKY POKYNY

1. NIKDY SA NEDOTÝKAJTE POHYBUJÚCICH SA ČASŤÍ

Nikdy nekladte ruky, prsty ani iné časti tela do blízkosti pohyblivých sa častí kompresora.

2. NIKDY NEPRACUJTE BEZ KRYTOV

Nikdy nepracujte s týmto kompresorom, ak všetky kryty alebo bezpečnostné zariadenia nie sú na svojom mieste a v náležitom prevádzkyschopnom stave. Ak si údržba alebo servis vyžaduje odobratie krytu alebo bezpečnostných zariadení, zabezpečte ich uloženie na pôvodné miesta pred obnovením prevádzky kompresora.

3. VŽDY NOSTE OCHRANU OČÍ

Vždy noste ochranné okuliare alebo ekvivalentnú ochranu očí. Stlačený vzduch nikdy nesmie smerovať na niekoho ani na žiadnu časť tela.

4. CHRÁŇTE SA PROTI ZÁSAAHU ELEKTRICKÝM

PRÚDOM Zabráňte telesnému kontaktu s uzemnenými plochami, ako sú trubky, chladiče a chladiace kryty. S kompresorom nikdy nepracujte na vlhkých alebo mokrych miestach.

5. ODPOJENIE KOMPRESORA

Kompresor vždy odpojte od napájacieho zdroja a odstráňte stlačený vzduch zo zásobníka na stlačený vzduch pred vykonaním servisu, prehliadky, údržby, čistenia, výmeny alebo kontroly dielov.

6. ZABRÁŇTE NEÚMYSELNÉMU SPUSTENIU

Kompresor neprenášajte, kým je pripojený k napájacemu zdroju alebo keď je zásobník na stlačený vzduch naplnený stlačeným vzduchom. Pred pripojením kompresora k napájacemu zdroju sa uistite, či gombík tlakového spínača je v polohe „OFF“.

7. KOMPRESOR SKLADUJTE SPRÁVNE

Keď sa nepoužíva, kompresor by sa mal skladovať na suchom mieste. Uchovávajte mimo dosahu detí.

8. PRACOVISKO UCHOVÁVAJTE V ČISTOTE

Udržujte v čistote, všetky pracovné priestory vyčistíte od nepotrebných nástrojov, odpadu, nábytku atď.. Zabezpečte náležité vetranie pracoviska. Kompresor nikdy nepoužívajte v

prítomnosti horľavých kvapalín alebo plynov. Kompresor môže počas prevádzky vytvárať iskry.

Kompresor nepoužívajte v prítomnosti farieb, palív, chemikálií, lepidiel a akýchkoľvek iných horľavých alebo výbušných materiálov.

9.ZABRÁŇTE PRÍSTUPU DEŤI

Nedovoľte návštevníkom dotýkať sa predlžovacieho kábla kompresora. Všetci návštevníci by sa mali udržiavať v bezpečnej vzdialenosti od pracoviska.

10.NOSTE NÁLEŽITÉ OBLEČENIE

Nenoste voľný odev ani šperky. Môžu sa zachytiť do pohybujuúcich sa častí. Noste pokrývku hlavy pre dlhé vlasy.

11.NEPOŠKODZUJTE KÁBEL

Neodpojujte ho zo zásuvky ťahaním. Kábel chráňte pred teplom, olejom a ostrými hranami.

12.STARAJTE SA O KOMPRESOR

Dodržiavajte pokyny pre mazanie (netyka sa to bezolejovej verzie). Vykonávajte pravidelné technické prehliadky káblov a, ak sú poškodené, dajte ich vymeniť oprávnenou servisnou spoločnosťou. Vykonávajte pravidelné technické prehliadky predlžovacích káblov a, ak sú poškodené, vymeňte. Vždy sa skontaktujte s autorizovaným servisným strediskom.

13.PREDLŽOVACIE KÁBLE NA VONKAJŠIE POUŽITIE

Keď sa kompresor používa vo vonkajšom prostredí, používajte iba predlžovacie káble určené na vonkajšie použitie, ktoré sú takto označené.

14.BUĎTE POZORNÍ

Dávajte pozor na to, čo práve robíte. Používajte zdravý rozum. Nepracujte s kompresorom, ak ste unavení.

Kompresor by ste nikdy nemali používať, ak ste pod vplyvom alkoholu, drog alebo liekov, ktoré spôsobujú ospalosť.

15.KONTROLUJTE, ČI NEDOŠLO K POŠKODENIU DIELOV ALEBO ÚNIKU VZDUCHU

Pred ďalším použitím kompresora by ste mali starostlivo skontrolovať, či kryt alebo iná časť nie je poškodená, aby ste mohli určiť, či budú fungovať správne a či budú správne vykonávať svoju určenú funkciu. Skontrolujte vyrovnanie pohybujuúcich sa častí, väzbu pohybujuúcich sa častí, zlomenie častí, montáž, únik vzduchu a všetky ostatné stavy, ktoré môžu ovplyvniť prevádzku. Kryt alebo inú časť, ktorá je poškodená, by mal autorizovaný servis náležite opraviť alebo vymeniť, pokiaľ nie je uvedené inak v tomto návode na použitie. Poškodené tlakové spínače dajte vymeniť autorizovanému servisnému stredisku.

KOMPRESOR NEPOUŽÍVAJTE, AK HO SPÍNAČ NEZAPNE A

NEVYPNE.

16.KOMPRESOR POUŽÍVAJTE IBA NA APLIKÁCIE

UVEDENÉ V TOMTO NÁVODE NA POUŽITIE NA APLIKÁCIE UVEDENÉ V TOMTO NÁVODE NA POUŽITIE
Kompresor je stroj, ktorý produkuje stlačený vzduch.

Kompresor nikdy nepoužívajte na aplikácie iné ako uvedené v návode na použitie.

17.S KOMPRESOROM MANIPULUJTE SPRÁVNE

S kompresorom pracujte podľa pokynov uvedených v tomto dokumente. Nikdy nedovoľte pracovať s kompresorom deťom, osobám neoboznámeneým s prevádzkou a neoprávneným osobám.

18.VŠETKY SKRUTKY, MATICE A KRYTY UDRŽIAVAJTE NATESNO UTIAHNUTÉ

Všetky skrutky, matice a doštičky udržiavajte natesno namontované Pravidelne kontrolujte ich stav.

19.VETRACÍ OTVOR MOTORA UDRŽIAVAJTE ČISTÝ

Vetrací otvor motora sa musí udržiavať čistý, aby sa kedykoľvek umožnil voľný prietok vzduchu. Často kontrolujte, či sa neusadzuje prach.

20.S KOMPRESOROM PRACUJTE PRI MENOVITOM

NAPÁŤI S kompresorom pracujte pri napätiach uvedených na typovom štítku. Ak sa kompresor používa pri napätí vyššom ako menovitom, dôsledkom toho budú abnormálne vysoké otáčky motora, čo môže poškodiť jednotku a motor môže zhorieť.

21.NIKDY NEPOUŽÍVAJTE KOMPRESOR, KTORÝ JE

POŠKODENÝ ALEBO PRACUJE ABNORMÁLNE

Ak sa zistí, že kompresor pracuje nezvyčajne, vytvára zvláštne zvuky alebo sa inak prejavuje ako poškodený, okamžite ho prestaňte používať a zabezpečte opravu autorizovaným servisným strediskom.

22.PLASTOVÉ ČASTI NESTIERAJTE ROZPUŠŤADLOM

Rozpušťačľa ako sú petrolej, riedidlo, benzín, chlorid uhličitý a alkohol môžu poškodiť a popraskať plastové časti. Tieto časti nestierajte takýmito rozpušťačľami. Plastové časti utierajte jemnou handrou jemne zvlhčenou mydlovou vodou a starostlivo osušte.

23.POUŽÍVAJTE IBA ORIGINÁLNE NÁHRADNÉ DIELY

Neoriginálne náhradné diely môžu spôsobiť zánik platnosti záruky a môžu viesť k funkčnej poruche, čoho dôsledkom môžu byť zranenia. Originálne diely sú dostupné u predajcu.

24.NA KOMPRESORE NEVYKONÁVAJTE ŽIADNE

ÚPRAVY Na kompresore nevykonávajte žiadne úpravy Vždy

sa skontaktujte s autorizovaným servisným strediskom za účelom opráv. Neoprávnená úprava nielenže môže poškodiť kompresor, ale je dôsledkom môže byť aj nehoda alebo zranenie personálu opravy, ktorý nemá požadované znalosti a technické skúsenosti na správne vykonanie úkonov opravy.

25.TLAKOVÝ SPÍNAČ VYPNITE, KEĎ SA KOMPRESOR NEPOUŽÍVA

Keď sa kompresor nepoužíva, otočte gombík tlakového spínača do polohy „0“ (OFF), odpojte ho z napájacieho zdroja a otvorte vypúšťací kohútik na vypustenie stlačeného vzduchu zo zásobníka na stlačený vzduch.

26.NIKDY SA NEDOTÝKAJTE HORÚCEHO POVRCHU

Aby sa znížilo riziko popálenín, nedotýkajte sa trubiek, hláv, valca a motorov.

27.NESMERUJTE PRÚD VZDUCHU NA TELO

Riziko zranenia, nesmerujte prúd vzduchu na osoby alebo zvieratá.

28.VYPÚŠŤAJTE NÁDRŽ

Nádrž vypúšťajte denne alebo po 4 hodinách použitia. Otvorte vypúšťací otvor a nakloňte kompresor, aby ste vyprázdnilí naakumulovaný vodu.

29.KOMPRESOR NEZASTAVUJTE VYTIAHNUTÍM

ZÁSTRČKY

Použite gombík „0/I“ (ON/OFF) tlakového spínača.

30.PNEUMATICKÝ OKRUH

Používajte odporúčané trubky, pneumatické nástroje, ktoré znesú tlak väčší alebo rovnajúci sa maximálnemu prevádzkovému tlaku kompresora.

NÁHRADNÉ DIELY

Pri servise používajte iba identické náhradné diely. Opravy by malo vykonávať iba autorizované servisné stredisko.

VAROVANIA

POKYNY K UZEMNENIU

Tento kompresor by mal byť uzemnený, kým sa používa, aby chránil operátora pred zásahom elektrickým prúdom.

Jednofázový kompresor je vybavený uzemňovacím káblom dvojpoľ plus. Trojfázový kompresor je vybavený silovým káblom bez vidlice. Elektrické pripojenie musí vykonať kvalifikovaný technik. Nikdy kompresor nerozmontovávejte ani nevykonávajte iné pripojenia v tlakovom spínači. Akékoľvek opravy smú vykonávať iba autorizované servisné strediská alebo iné kvalifikované strediská. Zelený alebo zelený a žltý vodič v kábli je uzemňovací drôt. Nikdy nepripájte zelený drôt ku koncovke pod prúdom. Pred výmenou vidlice silového kábla sa uistite, či ste pripojili uzemňovací drôt. Ak máte nejaké pochybnosti, zavolajte kvalifikovaného elektrikára a skontrolujte uzemňovacie pripojenie.

PREDLŽOVACIA ŠŤURA

Používajte iba tie predlžovacie šnúry, ktoré majú trojvidlové typy uzemňovacích vidlic. Poškodenú šnúru vymeňte alebo opravte. Uistite sa, či vaša predlžovacia šnúra je v dobrom stave. Pri použití predlžovacej šnúry sa uistite, či používate šnúru dosť ťažkú na to, aby zniesla prúd, ktorý bude váš produkt ťahať! Poddimenzovaná šnúra spôsobí pokles sieťového napätia, čoho dôsledkom bude strata výkonu a prehriatie. Priemer predlžovacieho kábla jednofázových kompresorov musí byť úmerný jeho dĺžke: pozri tabuľku (tab. 1).

Tab.1 PRIEREZ PLATNÝ PRE MAX. DĹŽKU 20 m jednofázových kompresorov

| CV | kW | 220/230V (mm2) |
|----------|------------|----------------|
| 0.75 – 1 | 0.65 – 0.7 | 1.5 |
| 1.5 | 1.1 | 2.5 |
| 2 | 1.5 | 2.5 |
| 2.5-3 | 1.8-2.2 | 4 |

Priemer predlžovacieho kábla trojfázových kompresorov musí byť úmerný jeho dĺžke: pozri tabuľku (tab. 2).

Tab.2 PRIEREZ PLATNÝ PRE MAX. DĹŽKU 20 m trojfázových kompresorov

| CV | kW | 220/230V (mm2) |
|-------|-----------|----------------|
| 2-3-4 | 1.5-2.2-3 | 2.5 |
| 5.5 | 4 | 4 |
| 7.5 | 5.5 | 6 |
| 10 | 7.5 | 10 |

VAROVANIE

Zabráňte nebezpečenstvu zásahu elektrickým prúdom. Tento kompresor nikdy nepoužívajte s poškodenou alebo opotrebovanou elektrickou alebo predlžovacou šnúrou. Elektrické šnúry pravidelne kontrolujte. Nikdy ich nepoužívajte v blízkosti vody alebo v prostredí, kde je možný zásah elektrickým prúdom.

PREVÁDZKA A ÚDRŽBA

POZNÁMKA: Informácie obsiahnuté v tomto návode na použitie sú určené ako pomoc pri bezpečnej prevádzke a údržbe kompresora. Niektoré ilustrácie v tomto návode na použitie môžu zobrazovať detaily alebo prídavné zariadenia, ktoré sa odlišujú od vášho kompresora.

INŠTALÁCIA

Kompresor vyberte z obalu (obr.1), uistite sa, či je v bezchybnom stave, skontrolujte, či sa počas prepravy nepoškodil a vykonajte nasledujúce úkony. Primontujte kolieska a gumenú príchytku na nádrže, na ktoré ešte nie sú primontované, podľa pokynov na obr.

2.V prípade nafukovacích koliesok maximálny tlak nahustenia musí byť 1,6 bar (24 psi). Kompresor položte na rovnú plochu alebo s maximálnym prípustným sklonom 10° (obr. 3), na dobre vetranom mieste, chránenom pred poveternostnými vplyvmi a nie na miesto vystavené nebezpečenstvu výbuchu. Ak je plocha naklonená a hladká, skontrolujte, či sa kompresor pri prevádzke pohybuje – ak áno, zaistite kolieska dvomi klinmi. Ak je plocha konzola alebo vrchná časť police, zabezpečte, aby nedošlo k pádu vhodným zaistením. Aby sa zabezpečilo dobré vetranie a účinné chladenie, kryt remeňa kompresora musí byť vo vzdialenosti aspoň 100 cm od steny (obr. 4). Kompresory namontované na nádrž, s pevnými nohami, by sa nemali pevne zaistiť k zemi. V takomto prípade vám odporúčame primontovať 4 antivibračné podpery.

NÁVOD NA POUŽITIE

-Zabezpečte správnu prepravu kompresora, neprevracajte ho, ani ho nezdvíhajte hákmi alebo lanami (obr. 5 - 6)
-Plastovú zátku na ochrannom kryte (obr. 7 - 8) vymeňte meracou tyčinkou hladiny oleja (obr. 9) alebo relevantným

odvzdušňovacím kolíkom (obr. 10), dodaným s návodom na použitie. Skontrolujte hladinu oleja pomocou referenčných značiek na tyčinke (obr. 9) alebo kontrolného okienka hladiny oleja (obr. 11).

ELEKTRICKÉ PRIPOJENIE

Jednofázové kompresory sa dodávajú s elektrickým káblom a uzemňovacou vidlicou dvojpól +. Kompresor musí byť pripojený k uzemnenej zásuvke (obr. 12). Trojfázové kompresory (L1+L2+L3+PE) musí nainštalovať špecializovaný technik. Trojfázové kompresory sa dodávajú bez vidlice. Pripojte vidlicu s naskrutkovanou priechodkou a zaistovacím krúžkom (obr.13), ku káblu podľa tabuľky uvedenej nižšie.

| HP | kW | Napájacie napätie volt / f | Model zástrčky |
|------------|-----------|----------------------------|--------------------------------|
| 2-3-4 | 1.5-2.2-3 | 220/380/3 230/400/3 | 16A 3 pólový + uzemnenie |
| 5.5-7.5-10 | 4-5.5-7.5 | 220/380/3 230/400/3 | 32A 3 pólový + uzemnenie |

POZNÁMKA: Zariadenie musí byť pripojené k maximálnej impedancii 0,37 Ω .

POZNÁMKA: Kompresory nainštalované na 500 l nádrži s kapacitou HP7,5/5,5 kW a HP10/7,5 kW sa môžu dodávať s hviezdovitou/ trojuholníkovou riadiacou jednotkou spustenia, kým TANDÉMOVÉ (2 Čerpacie prvky na tej istej nádrži) sa dodávajú s časovanou riadiacou jednotkou pre stupňované spustenie dvoch čerpacích prvkov.

Návod na inštaláciu:

–Zaistite skriňu riadiacej jednotky na stene alebo na pevnej podpere a vybavte ju silovým káblom so zástrčkou s priemerom pomerným k dĺžke.

–Akékoľvek poškodenie spôsobené nesprávnymi pripojeniami silnoprúdového vedenia k hlavnému vedeniu spôsobí automatický zánik platnosti záruky na elektrické časti. Aby sa zabránilo chybám v pripojení, odporúčame vám skontaktovať sa so špecializovaným technikom.

DÔLEŽITÉ:

Nikdy nepoužívajte uzemňovaciu zásuvku namiesto neutrálneho drôtu. Pripojenie na uzemnenie sa musí vykonať tak, aby sa splnili bezpečnostné normy (EN 60204). Zástrčka silového kábla sa nesmie použiť ako vypínač, ale musí sa zasunúť do elektrickej zásuvky ovládanej vhodným diferenciálnym spínačom (tepelným ističom).

SPUSTENIE

Skontrolujte, či sieťové napätie je rovnaké ako uvedené na štítku elektrických údajov (obr.14), povolená tolerancia je v rozsahu +/-5 %. Pri prvom spustení kompresorov pracujúcich na trojfázovom napätí skontrolujte smer otáčania vetráka porovnaním so smerom (obr. 14) na kryte remeňa alebo na ochrannom kryte. V prípade kompresora SILENT skontrolujte, či vzduch prúdi v smere označenom na obr. 21A. Otočte alebo prepnite do polohy „0“ (podľa typu tlakového spínača namontovaného na zariadení) gombík nachádzajúci sa v homej časti (obr. 15). Zástrčku vsuňte do elektrickej zásuvky (obr. 12 - 13) a spustite kompresor otočením gombíka tlakového spínača do polohy „I“. Kompresor je úplne automatický a ovláda ho tlakový spínač, ktorý ho zastaví, keď tlak v nádrži dosiahne maximálnu hodnotu a reštartuje ho, keď tlak klesne na minimálnu hodnotu. Tlakový rozdiel medzi maximálnou a minimálnou hodnotou je zvyčajne približne 2 bary (29 psi).

Napr.: kompresor sa zastaví, keď dosiahne 8 barov (116 psi – maximálny prevádzkový tlak) a automaticky sa znova spustí, keď tlak v nádrži klesne na 6 barov (87 psi). Po pripojení

kompresora k silnoprávovému vedeniu ho uveďte do maximálneho tlaku a skontrolujte, ako presne stroj pracuje. Keď je teplota 10°C, odporúča sa vykonať prvé spustenie s nenaloženou nádržou (0 bar); v prípade, ak sa kompresor zastaví pri nízkej teplote do 30 minút od prvého spustenia, odporúča sa znova znížiť tlak v nádrži.

KOMPRESORY SO SPÚŠŤACOU RIADIACOU JEDNOTKOU YD (obr. 16)

Zástrčku vsuňte do elektrickej zásuvky (obr. 13) a tlakový spínač otočte do polohy „I“ (ON) (obr. 17). Hlavný výkonný spínač „A“ na riadiacej jednotke otočte do polohy „I“ – výkon On je signalizovaný bielym zapnutým indikačným svetlom „E“. Otočením spínača „B“ do polohy 1 kompresor spustí. Ak indikačné svetlo „D“ solenoidového ventilu a indikačné svetlo „C“ motora svietia v tomto poradí, znamená to, že stroj pracuje perfektne (obr. 18).

TANDEMÓVÉ KOMPRESORY S ČASOVANOU RIADIACOU JEDNOTKOU (obr. 17)

Zástrčku vsuňte do elektrickej zásuvky (obr. 13) a tlakový spínač otočte do polohy „I“ (ON). Hlavný výkonný spínač „A“ na riadiacej jednotke otočte do polohy 1 – výkon On je signalizovaný zapnutým indikačným svetlom „E“, otočením spínača „B“ kompresor spustí. Pol. 1 pracuje iba čerpací prvok č. 1; pol. 2 pracuje iba čerpací prvok č. 2; pol. 3 súčasne pracujú oba čerpacie prvky, v stupňovaných časoch spúšťania.

Kompresor je úplne automatický a ovláda ho tlakový spínač, ktorý ho zastaví, keď tlak v nádrži dosiahne maximálnu hodnotu a reštartuje ho, keď tlak klesne na minimálnu hodnotu.

POZNÁMKA: Jednotka hlava/valec/prívodná hadica môže dosiahnuť vysoké teploty. Pri práci v blízkosti týchto častí buďte opatrní a nedotýkajte sa ich, čím zabránite možným popáleninám (obr. 18 - 19).

DŔŽEŽITÉ

Elektrické kompresory sa musia pripojiť do elektrickej zásuvky chránenej vhodným diferenciálnym spínačom (tepelným ističom). Motor GM kompresorov je vybavený automatickým tepelným ističom nachádzajúcim sa vnútri vinutia – tento istič zastaví kompresor, keď teplota motora dosiahne nadmerne vysoké hodnoty. Ak sa istič uvoľní, kompresory sa po 10 až 15 minútach automaticky znova spustia. Motory modelov kompresorov VX sú vybavené automatickým ampérmetrickým tepelným ističom s manuálnym odblokovaním nachádzajúcim sa na vonkajšej strane veka svorkovnice. Keď sa istič uvoľní, počkajte niekoľko minút, potom istič ručne zapnite (obr. 20). Motory kompresorov série AB sú vybavené automatickým ampérmetrickým tepelným ističom s manuálnym odblokovaním nachádzajúcim sa na veku svorkovnice. Keď sa istič uvoľní, počkajte niekoľko minút, potom istič ručne zapnite (obr. 20).

Bezpečnostné zariadenie je automatické v trojfázových a tichých kompresoroch. Keď sa tepelný istič uvoľní, tlakový spínač sa uvoľní do polohy „0“ (OFF). Počkajte niekoľko minút, potom vráťte tlakový spínač do polohy „I“ (ON). V prípade kompresorov vybavených riadiacou jednotkou je tepelný istič namontovaný vnútri riadiacej jednotky. Keď sa tepelný istič uvoľní, riadte sa nasledujúcim postupom (obr. 22):

- Spínače na kryte riadiacej jednotky otočte do polohy „0“, otvorte kryt a stlačte tlačidlo 1 tepelného ističa. Zavrtete kryt riadiacej jednotky a kompresor opäť zapnite, pričom

dodržiavajte úkony opísané v oddiele „Spúšťanie kompresorov s riadiacou jednotkou“.

Tie isté pokyny platia aj pre kompresory s výkonom 60 Hz.

NASTAVENIE PREVÁDZKOVÉHO TLAKU (obr. 23)

Nemusíte vždy udržiavať maximálny prevádzkový tlak. Naopak, používaný pneumatický nástroj si často vyžaduje menší tlak. Na kompresoroch vybavených redukčným ventilom musí prevádzkový tlak byť správne nastavený. Uvoľnite gombík redukčného ventilu

potiahnutím, nastavte tlak na požadovanú hodnotu otočením gombíka, otočením v smere otáčania hodinových ručičiek tlak zvýšite, otočením proti smeru otáčania hodinových ručičiek ho znížite. Keď dosiahnete optimálny tlak, gombík zablokujete stlačením nadol (obr. 23). V prípade redukčných ventilov bez manometra sa nastavený tlak môže zobraziť na kalibrovanej stupnici nachádzajúcej sa na redukčnom ventilu. V prípade redukčných ventilov vybavených manometrom sa tlak môže zobraziť na samotnom manometri. VAROVANIE: Niektoré tlakové ventily nemajú „zámku“, preto na nastavenie tlaku stačí len otočiť gombíkom.

ÚDRŽBA

Skôr ako sa pokúste vykonať ktorékoľvek práce údržby, zabezpečte nasledujúce:

–Hlavný výkonný spínač musí byť v polohe „0“.

–Tlakový spínač a spínače riadiacej jednotky musia byť všetky vypnuté, v polohe „0“.

–Vo vzduchovej nádrži nesmie byť žiadny tlak.

Po každých 50 hodinách prevádzky vám odporúčame demontovať sací filter a vyčistiť filtračnú vložku fúkaním stlačeného vzduchu (obr. 24). Odporúčame vám vymeniť filtračnú vložku aspoň raz, ak kompresor pracuje v čistom prostredí, ale častejšie, ak pracuje v prašnom prostredí. V modeli Silent sa filtračná vložka môže vymeniť vybratím zvukotesnej skrinky a vykonaním postupu, ktorý platí aj pre modely AB (obr. 29a). Kompresor vytvára kondenzačnú vodu, ktorá sa hromadí v nádrži. Kondenzát v nádrži sa musí vypustiť aspoň raz za týždeň otvorením vypúšťacej zátky (obr. 26) pod nádržou. Buďte opatrní, ak sa vnútri valca nachádza stlačený vzduch, voda by mohla vytekať značnou silou. Odporúčaný tlak: 1 + 2 bary max. Kondenzát kompresorov, ktoré sa mažu olejom, sa nesmie vypúšťať do kanalizácie, ani rozptyľovať do prostredia, keďže obsahuje olej.

VÝMENA OLEJA – DOPLNENIE OLEJA

Kompresor je plnený olejom „GSP High-Performance“. Odporúčame vám úplnú výmenu oleja v čerpacom prvku do týchto 100 hodín prevádzky. Zvukotesnú skrinku (obr. 29A) musíte vybrať najskôr v modeli Silent. Odskrutkujte vypúšťaciu zátku oleja na veku skrinky, nechajte všetok olej vytečť a znovu priskrutkujte zátku (obr. 27-28). Nalievajte olej do horného otvoru na veku skrinky (obr. 29 - 30), kým nedosiahne úroveň označenú na tyčinke (obr. 9) alebo ukazovateľa (obr. 11) Nalejte olej do horného otvoru hlavy (obr. 30) v remenicových jednotkách určených na doplnenie v príslušných miestach. Raz do týždňa skontrolujte hladinu oleja čerpaceho prvku (obr. 11) a skontrolujte, či nie je potrebné olej doplniť. Pre prevádzku pri teplote prostredia v rozsahu -5 °C do +40 °C používajte syntetický olej. Výhodou tohto oleja je, že nestráti svoje vlastnosti ani v zime ani v lete. Použitý olej nevypúšťajte do kanalizácie ani ho nerozptyľujte ho prostredia.

| TYP OLEJA | HODINY PREVÁDZKY |
|--|------------------|
| GSP High-Performance | 500 |
| Syntetický olej: | |
| AGIP Sint 2000 Evolution - BP Visco 5000 - ESSO Ultron | 400 |

| | |
|---|-----|
| -MOBIL Mobil 1 - NILS Dimension S - NUOVA STILMOIL Arrow5W50) | |
| Dalšie typy oleja: minerálny širokospektrálny SAE 15 W40 | 100 |

OPRÁVY DROBNÝCH PORÚCH

Únik vzduchu vo ventilu pod tlakovým spínačom

Tento problém závisí od netesnosti spätného ventilu – vykonajte nasledujúci úkon (obr. 31):

–Z nádrže vypustíte všetok tlak

–Odskrutkujte šesťuholníkovú hlavu ventilu (A)

–Starostlivo vyčistite gumový disk (B) a jeho sedlo.

–Opäť namontujte všetky časti.

Úniky vzduchu

Tieto môžu byť spôsobené netesnosťou spojenia – skontrolujte všetky spojenia, a zvlhčite ich mydlovou vodou.

Kompresor beží, ale nenatlakuje sa

Koaxiálne kompresory: (obr. 32)

-k tomuto môže dôjsť v dôsledku poruchy ventilov (C1 – C2) alebo tesnenia (B1 – B2): poškodenú časť vymeňte.

Kompresory s pohonom s remenicou: (obr. 33)

-k tomuto môže dôjsť v dôsledku poruchy ventilov (F1 – F2) alebo tesnenia (D1 – D2): poškodenú časť vymeňte.

-Skontrolujte, či v nádrži nie je príliš veľa kondenzovanej vody.

Kompresor sa nerozbehne

Ak má kompresor problém so spustením, skontrolujte nasledujúce:

-či je sieťové napätie zhodné s napätím uvedeným na údajovom štítku (obr. 14)

-či predlžovacie káble majú vhodný priemer a dĺžku

-či je pracovné prostredie príliš studené (pod 0 °C)

-Pre série VX/AB: tepelný istič sa uvoľnil (obr. 20)

-je v skrinke olej pre dostatočné mazanie (obr. 11)

-či je v elektrickej sieti prúd (správne zapojená zásuvka, tepelný istič v dobrom stave).

Kompresor sa nezastaví

-ak sa kompresor nezastaví pri dosiahnutí maximálneho tlaku, otvorí sa poistný ventil nádrže. Za účelom opravy ventilu sa kontaktujte s najbližším servisným strediskom.

DŮLEŽITÉ

-v žiadnom prípade nerozpájajte žiadnu z prípojok s nádržou pod tlakom, vždy sa presvedčte, či je nádrž vypustená.

-Je zakázané vrtanie dier do nádrže na stlačený vzduch, jej zvarovanie alebo jej úmyselné deformovanie.

-Pred akýmkoľvek zásahom na kompresore najskôr treba vytiahnuť zástrčku zo zásuvky el. prúdu

-Teplota v prostredí prevádzky: 0 °C +35 °C.

-Na kompresor nesmerujte prúdy vody ani horľavých kvapalín.

-Nenechávajte v blízkosti kompresora horľavé predmety.

-Počas prestávky v používaní prepnite tlakový spínač do polohy „0“ (OFF).

-Nesmerujte prúd vzduchu na osoby alebo zvieratá (obr. 34)

-Neprenášajte kompresor s nádržou pod tlakom.

-Pozor na časti, ktoré môžu počas chodu dosiahnuť vysoké teploty (hlava, výstupné hadice). Nedotýkajte sa týchto častí, hrozí riziko popálenia. (obr. 18 - 19)

-Počas transportu kompresora používajte na dvíhanie a ťahanie k tomu určené úchytky a rukoväte (obr. 4 - 6)

-Zabráňte prístupu do blízkosti stroja deťom a zvieratám.

-Ak sa kompresor používa na lakovanie:

a) nepracujte v nevetranom prostredí a v blízkosti otvoreného ohňa;

b) zaisťte dostatočnú výmenu vzduchu na pracovisku;

c) pri práci používajte vhodnú ochrannú masku na ústa a nos. (obr. 35)

-Nepoužívajte kompresor, ak je poškodený prívodný kábel alebo zástrčka a zabezpečte ich okamžitú opravu autorizovaným servisným strediskom pri použití originálnych náhradných dielov.

-Kompresor, ktorý je umiestnený na polici alebo na inom mieste nad úrovňou podlahy, musí byť dostatočne upevnený tak, aby sa zabránilo jeho pádu počas prevádzky.

-Nikdy nevkladajte predmety a ruky do vnútra ochranných mreží, hrozí nebezpečenstvo úrazu ako aj poškodenia kompresora. (obr. 36)

-Kompresor nepoužívajte ako tupý predmet proti osobám a zvieratám, môže spôsobiť vážne škody.

-Po skončení práce s kompresorom vždy vytiahnite zástrčku z elektrickej zásuvky.

ELEKTROKOMPRESORY MODELÝ AB

Maximálny prevádzkový tlak 10,5 bar Minimálny prevádzkový tlak 10 bar

POZN. Dvojštádiové kompresory môžu byť podľa požiadaviek dodávané na požiadanie až do 14 bar. V takomto prípade: Maximálny prevádzkový tlak 14,75 bar Maximálny prevádzkový tlak 14 bar Model Silent sa skladá z modelu AB doplneného zvukotesnou skrinkou. Technické údaje a pokyny v tomto návode pre modely AB platia aj pre odvodené modely Silent.

POZNÁMKA: Pre európsky trh sú nádrže kompresorov konštruované podľa smernice ES 2009/105. Pre európsky trh sú kompresory konštruované podľa smernice ES 2006/42.

Stupeň hlučnosti meraný na voľnom poli vo vzdialenosti 4m: ±3dB(A) pri maximálnom prevádzkovom tlaku (tab. 3)

5) k tlakovej nádobe prímontujte podpory tlmiace vibrácie, aby sa zabránilo riziku, že nádoba bude počas prevádzky vystavená škodlivým vibráciám, čo by mohlo viesť k poruche z namáhania.

| CV/kW | GM RPM | dB(A) | CV/kW | VX RPM | dB(A) |
|-----------|-----------|-------|---------|-----------|-------|
| 0.75/0.65 | 1700-1450 | 72 | 2/1.5 | 1700-1450 | 72 |
| 1.5/1.1 | 3400-2850 | 72 | 2.5/1.8 | 1450 | 72 |
| 2/1.5 | 3450-2850 | 72 | 3/2.2 | 2850 | 73 |
| 2.5/1.8 | 2850 | 73 | / | / | / |

| Mod. | CV/kW | dB(A) |
|--------|----------|-------|
| AB 268 | 2 – 1.5 | 72 |
| AB 348 | 3 – 2.25 | 74 |

Hladina akustického tlaku sa môže zvýšiť z 1 na 10 dB(A) v závislosti od miesta, v ktorom je kompresor nainštalovaný.

NÁVOD NA POUŽITIE A ÚDRŽBU TLAKOVEJ NÁDOBY

Tlaková nádoba je určená na skladovanie stlačeného vzduchu alebo dusíka. Bola navrhnutá hlavne pre statické aplikácie. Nebrali sa do úvahy zataženia spôsobené vetrom, zemetraseniami alebo reakčné momenty alebo sily spôsobené spojeniami alebo potrubím.

Aby sa zabezpečila prevádzka nádoby stlačeného vzduchu v bezpečných podmienkach, musí sa zaručiť jej náležité používanie. Na tento účel by používateľ mal postupovať nasledujúco:

- 1) používať nádobu náležite, v rámci limitov tlaku a teploty uvedených na výkonovom štítku a na správe o skúške, ktorá sa musí starostlivo uchovávať;
- 2) zväzovanie nádob je zakázané;
- 3) zabezpečiť, aby nádoba bola kompletná s vhodnými a primeranými bezpečnostnými a kontrolnými tvarovkami a v prípade potreby ich vymeňte za ekvivalentné. Najmä sa poistný ventil musí správne aplikovať priamo k nádobe bez

možnosti interpozície; musí sa vyznačovať aj vypúšťacou kapacitou väčšou ako je množstvo vzduchu, ktoré sa môže zaviesť do nádoby, musí byť kalibrovaný a utesnený na maximálny prípustný tlak uvedený na výkonovom štítku; 4) zaisťujte dostatočnú výmenu vzduchu na pracovisku; nenechávajte v blízkosti kompresora horľavé predmety

RADY PRE ÚČINNÚ PREVÁDZKU

-Pre účinnú prevádzku stroja pri plnom nepretržitom zaťažení a pri maximálnom prevádzkovom tlaku zabezpečte, aby teplota vnútorného pracovného prostredia nepresiahla +25 °C.

-Odporúčame vám používať kompresor na 70% maximálneho výkonu pri plnom zaťažení, keďže týmto sa zabezpečí dlhodobá účinná prevádzka produktu.

SKLADOVANIE ZABALENÉHO A VYBALENÉHO KOMPRESORA

Na celé obdobie, v ktorom sa kompresor nepoužíva pred vybalením ho skladujte na suchom mieste pri teplote medzi +5 °C až +45 °C chránenom pred poveternostnými vplyvmi. Na celé obdobie, v ktorom sa kompresor nepoužíva po vybalení, kým sa čaká na jeho spustenie alebo z dôvodu výrobných odstávok, naň položte plechy a chráňte ho pred prachom, ktorý sa môže usadzovať na komponentoch. Olej sa musí vymeniť a musí sa kontrolovať prevádzková účinnosť kompresora, ak sa dlho nepoužíva.

VZDUCHOVÉ PRÍPOJKY

Používajte výhradne iba vzduchové hadice na stlačený vzduch, ktoré majú zodpovedajúce vlastnosti maximálneho tlaku pre daný kompresor. Poškodené hadice sa nesnažte opraviť.

VYHRADZUJEME SI PRÁVO VYKONAŤ ÚPRAVY PODĽA POTREBY BEZ PREDCHÁDZAJÚCEHO OZNÁMENIA.

HODNOTENÉ ÚDAJE

| Kompresor 12K030 | |
|-----------------------|------------------------|
| Parameter | Hodnota |
| Napájacie napätie | 230 V str |
| Frekvencia napájania | 50 Hz |
| Prevádzkový režim | S1 |
| Menovitý výkon motora | 1 500 W |
| Otáčky motora | 1240 min ⁻¹ |
| Trieda ochrany | A |
| Maximálny tlak | 10 barov |
| Medzný tlak | 9,5 baru |
| Zapínací tlak | 7,5 baru |
| Objem nádrže | 100l |
| Účinnosť | 280 l / min |
| Množstvo oleja | 270 ml |
| Úroveň bezpečnosti | IP 44 |
| Omša | 63 kg |
| Rok výroby | 2021 |

12K030 znamená typ aj označenie stroja

| Kompresor 12K031 | |
|-----------------------|------------------------|
| Parameter | Hodnota |
| Napájacie napätie | 230 V str |
| Frekvencia napájania | 50 Hz |
| Prevádzkový režim | S1 |
| Menovitý výkon motora | 2 200 W |
| Otáčky motora | 1240 min ⁻¹ |
| Trieda ochrany | A |
| Maximálny tlak | 10 barov |
| Medzný tlak | 9,5 baru |
| Zapínací tlak | 7,5 baru |
| Objem nádrže | 150l |
| Účinnosť | 330 l / min |
| Množstvo oleja | 270 ml |

| | |
|--|-------|
| Úroveň bezpečnosti | IP 44 |
| Omša | 91 kg |
| Rok výroby | 2021 |
| 12K031 znamená typ aj označenie stroja | |

HLUKOVÉ A VIBRAČNÉ ÚDAJE

| | |
|----------------------------|-----------------------------------|
| Hladina akustického tlaku | Lp A = 97,0 dB (A) K = 1,2 dB (A) |
| Hladina akustického výkonu | Lw A = 93 dB (A) K = 1,0 dB (A) |

Informácie o hluku a vibráciách

Úroveň hluku emitovaného zariadením je opísaná: úrovňou emitovaného akustického tlaku Lp a hladinou akustického výkonu Lw a (kde K je neistota merania).

Nasledujúce informácie: hladina emitovaného akustického tlaku Lp, hladina akustického výkonu Lw boli namerané v súlade so smernicou 2000/14/ES.

OCHRANA ŽIVOTNÉHO PROSTREDIA



Výrobky s elektrickým pohonom by sa nemali likvidovať spolu s domovým odpadom, ale mali by sa likvidovať vo vhodných zariadeniach. Informácie o likvidácii poskytuje predajca produktu alebo miestne úrady. Odpad z elektrického a elektronického zariadenia obsahuje látky, ktoré nie sú neutrálne pre prírodné prostredie. Nerecyklované zariadenie predstavuje potenciálnu hrozbu pre životné prostredie a ľudské zdravie.

* Vyradzuje sa právo na vykonávanie zmien.

IT

MANUALE D'USO COMPRESSORE OLIO 12K030 / 12K031

INFORMAZIONI IMPORTANTI

Leggere e comprendere tutte le istruzioni operative, le precauzioni di sicurezza e gli avvertimenti nel Manuale di istruzioni prima di utilizzare o eseguire la manutenzione di questo compressore. La maggior parte degli incidenti che derivano dal funzionamento e dalla manutenzione del compressore sono causati dalla mancata osservanza delle regole o precauzioni di sicurezza di base. Spesso è possibile evitare un incidente riconoscendo una situazione potenzialmente pericolosa prima che si verifichi e osservando le procedure di sicurezza appropriate. Le precauzioni di sicurezza di base sono descritte nella sezione "SICUREZZA" di questo Manuale di istruzioni e nelle sezioni che contengono le istruzioni di funzionamento e manutenzione. I pericoli che devono essere evitati per prevenire lesioni personali o danni alla macchina sono identificati da "AVVERTENZE" sul compressore e in questo Manuale di istruzioni. Non utilizzare mai questo compressore in un modo che non sia stato specificamente raccomandato dal produttore, a meno che non si confermi prima che l'uso previsto sarà sicuro per te e per gli altri.

SIGNIFICATO DELLE PAROLE DI SEGNALE

ATTENZIONE: indica una situazione potenzialmente pericolosa che, se ignorata, potrebbe provocare gravi lesioni personali.

ATTENZIONE: indica una situazione pericolosa che, se ignorata, può provocare lesioni personali moderate o danni alla macchina. **NOTA:** sottolinea le informazioni essenziali. **SICUREZZA ISTRUZIONI DI SICUREZZA IMPORTANTI PER L'USO DEL COMPRESSORE.**

AVVERTIMENTO:

LA MORTE O GRAVI LESIONI CORPOREE POSSONO RISULTARE DA UN USO IMPROPRIO O NON SICURO DEL COMPRESSORE. PER EVITARE QUESTI RISCHI, SEGUIRE QUESTE ISTRUZIONI DI SICUREZZA DI BASE.

LEGGI TUTTE LE ISTRUZIONI

1. NON TOCCARE MAI LE PARTI IN MOVIMENTO

Non mettere mai le mani, le dita o altre parti del corpo vicino alle parti in movimento del compressore.

2. NON AZIONARE MAI SENZA TUTTE LE PROTEZIONI IN POSIZIONE

Non azionare mai questo compressore senza tutte le protezioni o le caratteristiche di sicurezza in posizione e in condizioni di funzionamento adeguate. Se la manutenzione o la riparazione richiedono la rimozione di una protezione o delle caratteristiche di sicurezza, assicurarsi di sostituire le protezioni o la funzione di sicurezza prima di riprendere il funzionamento del compressore.

3. INDOSSARE SEMPRE PROTEZIONI PER GLI OCCHI

Indossare sempre occhiali di sicurezza o una protezione per gli occhi equivalente. L'aria compressa non deve mai essere diretta verso nessuno o nessuna parte del corpo.

4. PROTEGGETEVI DALLE SCOSSE ELETTRICHE

Impedire il contatto del corpo con superfici messe a terra come tubi, radiatori, fornelli e armadi di refrigerazione. Non azionare mai il compressore in luoghi umidi o bagnati.

5. SCOLLEGARE IL COMPRESSORE

Scollegare sempre il compressore dalla fonte di alimentazione e rimuovere l'aria compressa dal serbatoio dell'aria prima di eseguire interventi di assistenza, ispezione, manutenzione, pulizia, sostituzione o controllo di qualsiasi parte.

6. EVITARE AVVI IN CASO DI AVVIAMENTO

Non trasportare il compressore mentre è collegato alla fonte di alimentazione o quando il serbatoio dell'aria è pieno di aria compressa. Assicurarsi che la manopola del pressostato sia in posizione "OFF" prima di collegare il compressore alla sua fonte di alimentazione.

7. CONSERVARE CORRETTAMENTE IL COMPRESSORE

Quando non in uso, il compressore deve essere conservato in un luogo asciutto. Tenere fuori dalla portata dei bambini.

8. MANTENERE PULITA L'AREA DI LAVORO

Tenere pulita l'area di lavoro, liberare tutte le aree di lavoro da strumenti, detriti, mobili, ecc. Non necessari. Mantenere il luogo di lavoro adeguatamente ventilato. Non utilizzare mai il compressore in presenza di liquidi o gas infiammabili. Il compressore può generare scintille durante il funzionamento. Non utilizzare il compressore in presenza di vernici, combustibili, prodotti chimici, adesivi e qualsiasi altro materiale combustibile o esplosivo.

9. TENERE LONTANI I BAMBINI

Non consentire ai visitatori di contattare la prolunga del compressore. Tutti i visitatori devono essere tenuti al sicuro lontano dall'area di lavoro.

10. VESTITI IN MODO CORRETTO

Non indossare abiti larghi o gioielli. Possono rimanere impigliati nelle parti in movimento. Indossare una copertura protettiva per capelli per contenere i capelli lunghi.

11. NON ABUSARE IL CAVO

Non stratonarlo mai per scollegarlo dalla presa. Tenere il cavo lontano da calore, olio e bordi taglienti.

12. MANUTENZIONE DEL COMPRESSORE CON CURA

Seguire le istruzioni per la lubrificazione (non si applica a Oilless). Ispezionare periodicamente i cavi e, se danneggiati, farli riparare da un centro di assistenza autorizzato. Ispezionare periodicamente le prolunge e sostituirle se danneggiate. Contattare sempre il centro assistenza autorizzato.

13. CAVI DI ESTENSIONE PER USO ESTERNO

Quando il compressore viene utilizzato all'aperto, utilizzare solo prolunge destinate all'uso all'aperto e contrassegnate.

14. STATE ATTENTI

Guarda cosa stai facendo. Usa il senso comune. Non azionare il compressore quando si è stanchi. Il compressore non dovrebbe mai essere usato da te se sei sotto l'influenza di alcol, droghe o farmaci che ti fanno venire sonnolenza.

15. CONTROLLARE LE PARTI DANNEGGIATE E LE PERDITE D'ARIA

Prima di utilizzare ulteriormente il compressore, è necessario controllare attentamente una protezione o un'altra parte danneggiata per determinare che funzionerà correttamente e svolgerà la funzione prevista. Verificare l'allineamento delle parti in movimento, il grippaggio delle parti in movimento, la rottura delle parti, il montaggio, la perdita d'aria e qualsiasi altra condizione che possa influire sul suo

funzionamento. Una protezione o altra parte danneggiata deve essere adeguatamente riparata o sostituita da un centro di assistenza autorizzato, salvo diversa indicazione in altre parti del manuale di istruzioni. Far sostituire i pressostati difettosi da un centro di assistenza autorizzato. NON USARE IL COMPRESSORE SE L'INTERRUTTORE NON LO ACCENDE E SPENGE.

16. UTILIZZARE IL COMPRESSORE SOLO PER LE APPLICAZIONI SPECIFICATE NEL SEGUENTE MANUALE DI ISTRUZIONI PER LE APPLICAZIONI SPECIFICATE NEL SEGUENTE MANUALE DI ISTRUZIONI

Il compressore è una macchina che produce aria compressa. Non utilizzare mai il compressore per applicazioni diverse da quelle specificate nel manuale di istruzioni.

17. MANEGGIARE CORRETTAMENTE IL COMPRESSORE

Azionare il compressore secondo le istruzioni qui fornite. Non permettere mai che il compressore venga azionato da bambini, persone che non ne hanno familiarità con il funzionamento o da personale non autorizzato.

18. MANTENERE TUTTE LE VITI, I BULLONI E LE COPERTURE SALDAMENTE IN POSIZIONE

Tenere tutte le viti, i bulloni e le piastre montate saldamente. Verificare periodicamente le loro condizioni.

19. MANTENERE PULITA LA PRESA D'ARIA DEL MOTORE

La presa d'aria del motore deve essere mantenuta pulita in modo che l'aria possa fluire liberamente in ogni momento. Verificare frequentemente l'accumulo di polvere.

20. AZIONARE IL COMPRESSORE ALLA TENSIONE NOMINALE

Azionare il compressore alle tensioni specificate sulle loro targhette. Se si utilizza il compressore a una tensione superiore a quella nominale, si verificherà una rotazione del motore eccezionalmente veloce e potrebbe danneggiare l'unità e bruciare il motore.

21. NON UTILIZZARE MAI UN COMPRESSORE DIFETTOSO O CHE FUNZIONA IN MODO ANOMALO

Se il compressore sembra funzionare in modo insolito, emettere rumori strani o altrimenti appare difettoso, interrompere immediatamente l'uso e provvedere alla riparazione da parte di un centro di assistenza autorizzato.

22. NON ASCIUGARE LE PARTI IN PLASTICA CON SOLVENTE

Solventi come benzina, diluente, benzina, tetracloruro di carbonio e alcol possono danneggiare e rompere le parti in plastica. Non pulirli con tali solventi. Pulire le parti in plastica con un panno morbido leggermente inumidito con acqua saponosa e asciugare accuratamente.

23. USARE ESCLUSIVAMENTE PARTI DI RICAMBIO ORIGINALI

Le parti di ricambio non originali possono invalidare la garanzia e possono causare malfunzionamenti e conseguenti lesioni. Le parti originali sono disponibili presso il tuo rivenditore.

24. NON MODIFICARE IL COMPRESSORE

Non modificare il compressore. Contattare sempre il centro di assistenza autorizzato per eventuali riparazioni. Modifiche non autorizzate potrebbero non solo compromettere le prestazioni del compressore, ma anche provocare incidenti o lesioni al personale di riparazione che non ha le conoscenze e le competenze tecniche necessarie per eseguire correttamente le operazioni di riparazione.

25. SPENGERE IL PRESSOSTATO QUANDO NON VIENE UTILIZZATO IL COMPRESSORE

Quando il compressore non viene utilizzato, ruotare la manopola del pressostato "0" (OFF), scollegarlo dalla fonte di alimentazione e aprire il rubinetto di scarico per scaricare l'aria compressa dal serbatoio aria.

26. NON TOCCARE MAI LA SUPERFICIE CALDA

Per ridurre il rischio di ustioni, non toccare tubi, teste, cilindri e motori.

27. NON DIRIGERE IL FLUSSO D'ARIA SUL CORPO

Rischio di lesioni, non dirigere il flusso d'aria su persone o animali.

28. SERBATOIO DI SCARICO

Svuotare il serbatoio giornalmente o dopo 4 ore di utilizzo. Aprire il raccordo di scarico e inclinare il compressore per svuotare l'acqua accumulata.

29. NON ARRESTARE IL COMPRESSORE TIRANDO FUORI LA SPINA

Utilizzare la manopola "O / I" (ON / OFF) del pressostato.

30. CIRCUITO PNEUMATICO

Utilizzare tubazioni consigliate, utensili pneumatici che resistano ad una pressione maggiore o uguale alla pressione massima di esercizio del compressore.

PARTI DI RICAMBIO

Durante la manutenzione, utilizzare solo parti di ricambio identiche.

Le riparazioni devono essere eseguite solo da un centro di assistenza autorizzato.

AVVERTENZE

ISTRUZIONI PER LA MESSA A TERRA

Questo compressore deve essere collegato a terra durante l'uso per proteggere l'operatore da scosse elettriche. Il compressore monofase è dotato di un cavo bipolare più massa. Il compressore trifase viene fornito con cavo di alimentazione senza spina. Il collegamento elettrico deve essere eseguito da un tecnico qualificato. Non smontare mai il compressore né eseguire altri collegamenti nel pressostato. Qualsiasi riparazione deve essere eseguita solo da centri di assistenza autorizzati o altri centri qualificati. Il conduttore verde o verde e giallo nel cavo è il filo di terra. Non collegare mai il filo verde a un terminale sotto tensione. Prima di sostituire la spina del cavo di alimentazione, assicurarsi di aver collegato il filo di terra. In caso di dubbi, chiamare un elettricista qualificato e verificare il collegamento a terra.

PROLUNGA

Utilizzare solo prolunghe con spine del tipo con messa a terra a tre poli. Sostituire o riparare il cavo danneggiato. Assicurarsi che la prolunga sia in buone condizioni. Quando si utilizza una prolunga, assicurarsi di usarne una abbastanza pesante da trasportare la corrente assorbita dal prodotto. Un cavo sottodimensionato causerà un calo della tensione di linea con conseguente perdita di alimentazione e surriscaldamento. Il diametro del cavo di prolunga dei compressori monofase deve essere proporzionato alla sua lunghezza: vedi tabella (tab 1).

Tab. 1 SEZIONE VALIDA PER UNA LUNGHEZZA MASSIMA DI 20 mt monofase

| CV | kW | 220 / 230V (mm2) |
|----------|------------|------------------|
| 0,75 - 1 | 0,65 - 0,7 | 1,5 |
| 1,5 | 1,1 | 2,5 |
| 2 | 1,5 | 2,5 |
| 2,5-3 | 1,8-2,2 | 4 |

Il diametro del cavo di prolunga dei compressori trifase deve essere proporzionale alla sua lunghezza: vedi tabella (tab 2).

Tab. 2 SEZIONE VALIDA PER UNA LUNGHEZZA MASSIMA DI 20 mt trifase

| CV | kW | 220 / 230V (mm2) |
|-------|-----------|------------------|
| 2-3-4 | 1,5-2,2-3 | 2,5 |
| 5,5 | 4 | 4 |
| 7,5 | 5,5 | 6 |
| 10 | 7,5 | 10 |

AVVERTIMENTO

Evitare il rischio di scosse elettriche. Non utilizzare mai questo compressore con un cavo elettrico o una prolunga danneggiati o sfilacciati. Ispezionare regolarmente tutti i cavi elettrici. Non utilizzare mai in prossimità dell'acqua o in qualsiasi ambiente in cui è possibile la scossa elettrica.

FUNZIONAMENTO E MANUTENZIONE

NOTA: le informazioni contenute in questo manuale di istruzioni sono progettate per assistere l'utente nel

funzionamento e nella manutenzione sicuri del compressore. Alcune illustrazioni in questo manuale di istruzioni possono mostrare dettagli o allegati diversi da quelli del proprio compressore.

INSTALLAZIONE

Sfilare il compressore dall'imballo (fig.1), accertarsi che sia in perfetto stato, verificare che non abbia subito danni durante il trasporto, ed eseguire le seguenti operazioni. Montare le ruote e la linguetta in gomma sui serbatoi sui quali non sono già montati, osservando le indicazioni di fig.2. In caso di ruote gonfiabili, la pressione massima di gonfiaggio deve essere di 1,6 bar (24 psi). Posizionare il compressore su una superficie piana o con un'inclinazione massima consentita di 10° (fig.3), in luogo ben aerato, protetto dagli agenti atmosferici e non in luogo soggetto a pericolo di esplosione. Se la superficie è inclinata e liscia, controllare se il compressore si muove durante il funzionamento - in caso affermativo, fissare le ruote con due cunei. Se il piano è una staffa o un ripiano, assicurarsi che non possa cadere fissandolo in modo adeguato. Per garantire una buona ventilazione e un raffreddamento efficiente, la protezione della cinghia del compressore deve essere ad almeno 100 cm da qualsiasi parete (fig.4). I compressori montati sul serbatoio, con piedi fissi, non devono essere fissati rigidamente al suolo. In questo caso, ti consigliamo di montare 4 supporti antivibranti.

ISTRUZIONI PER L'USO

- Fare attenzione a trasportare correttamente il compressore, non capovolverlo o sollevarlo con ganci o funi (fig.5 - 6)
- Rimontare il tappo in plastica sul carter (fig. 7 - 8) con lo stick livello olio (fig. 9) o con l'apposito tappo sfiato (fig. 10), fornito con il libretto istruzioni. Controllare il livello dell'olio, consultando i riferimenti sullo stick (fig. 9) o la spia di controllo livello olio (fig. 11).

CONNESSIONE ELETTRICA

I compressori monofase vengono forniti con cavo elettrico e spina bipolare a terra. Il compressore deve essere collegato a una presa di corrente con messa a terra (fig.12).

I compressori trifase (L1 + L2 + L3 + PE) devono essere installati da un tecnico specializzato. I compressori trifase vengono forniti senza spina. Collegare una spina, con anello di tenuta a vite e collare di fissaggio (fig.13), al cavo, consultando la tabella sottostante.

| HP | kW | Tensione di alimentazione volt / f | Modello plug |
|------------|-----------|------------------------------------|------------------------|
| 2-3-4 | 1,5-2,2-3 | 220/380/3 | |
| | | 230/400/3 | 16A 3 marce + massa |
| 5,5-7,5-10 | 4-5,5-7,5 | 220/380/3 | |
| | | 230/400/3 | 32A 3 marce + massa |

NOTA: l'apparecchiatura deve essere collegata a un'impedenza massima di 0,37 Ω.

NOTA: I compressori installati sul serbatoio da 500 lt, con capacità HP7,5 / 5,5 kW e HP10 / 7,5 kW possono essere forniti con centralina avviamento stella / triangolo, mentre i TANDEM (n. 2 pompanti sullo stesso serbatoio) sono forniti con centralina temporizzata per avviamento sfalsato dei due pompanti.

Istruzioni per l'installazione:

- Fissare la scatola della centrale a muro o su supporto fisso, e dotarla di un cavo di alimentazione con spina, di diametro proporzionato alla sua lunghezza.
- Qualsiasi danno causato da errati collegamenti della linea di alimentazione alla rete, esclude automaticamente la garanzia delle parti elettriche. Per evitare errori di connessione, ti consigliamo di contattare un tecnico specializzato.

IMPORTANTE:

Non utilizzare mai la presa di terra al posto del filo neutro. Il collegamento a terra deve essere effettuato per soddisfare gli standard di sicurezza (EN 60204). La spina del cavo di alimentazione non deve essere utilizzata come interruttore, ma deve essere inserita in una presa di corrente controllata da un apposito interruttore differenziale (interruttore termico).

DI PARTENZA

Verificare che la tensione di rete corrisponda a quella indicata sulla targua dati elettrici (fig.14) il range di tolleranza ammesso è +/- 5%. Al primo avvio di compressori funzionanti con tensione trifase, controllare il senso di rotazione della ventola di raffreddamento confrontandolo con il senso della freccia sul carter o sul carter di protezione. Verificare nel compressore SILENZIOSO se il flusso d'aria è nella direzione illustrata in fig.21A. Ruotare o premere in posizione "0" (a seconda del tipo di pressostato montato sull'apparecchio) la manopola posta nella parte superiore (fig. 15). Inserire la spina nella presa di corrente (fig. 12 - 13) e avviare il compressore, ruotando la manopola del pressostato in posizione "I". Il compressore è completamente automatico, ed è controllato dal pressostato che lo ferma quando la pressione della bombola raggiunge il valore massimo e lo riavvia quando scende al valore minimo. La differenza di pressione tra i valori massimo e minimo è solitamente di circa 2 bar (29 psi). Es: il compressore si ferma quando raggiunge gli 8 bar (116 psi - massima pressione di esercizio) e si riavvia automaticamente quando la pressione all'interno del serbatoio scende a 6 bar (87 psi). Dopo aver collegato il compressore alla linea di alimentazione, caricarlo alla massima pressione e controllare esattamente come funziona la macchina.

Quando la temperatura è <10 °C si consiglia di effettuare il primo avviamento con vasca scarica (0 bar); si consiglia di depressurizzare nuovamente il serbatoio, nel caso in cui il compressore si sia fermato a bassa temperatura entro 30 minuti dal primo avviamento.

COMPRESSORI CON CENTRALINA AVVIAMENTO AD (fig.16)

Inserire la spina nella presa di corrente (fig. 13) e portare il pressostato in posizione "I" (ON) (fig. 17). Portare l'interruttore generale "A" della centralina in posizione "I" - l'accensione è segnalata dall'accensione della spia bianca "E". Ruotare l'interruttore "B" in posizione 1 per avviare il compressore. Se la spia elettrovalvola "D" e la spia motore "C" si accendono in quest'ordine, significa che la macchina funziona perfettamente (fig. 18).

ESSORI A COMPRESSIONE TANDEM CON CENTRALINA TEMPORIZZATA (fig.17)

Inserire la spina nella presa di corrente (fig. 13) e portare il pressostato in posizione "I" (ON). Portare l'interruttore generale "A" della centralina in posizione 1 - l'accensione è segnalata dall'accensione della spia bianca "E"; ruotare l'interruttore "B" per avviare il compressore.
Pos. 1 solo pompante n° 1 è in funzione; Pos. 2 solo il pompante n° 2 è in funzione; Pos. 3 entrambi gli elementi di pompaggio stanno funzionando contemporaneamente, ad orari di avviamento sfalsati.

Il compressore è completamente automatico, ed è controllato dal pressostato che lo ferma quando la pressione della bombola raggiunge il valore massimo e lo riavvia quando scende al valore minimo.

NOTA: Il gruppo testa / cilindro / tubo di mandata può raggiungere temperature elevate. Fare attenzione quando si lavora vicino a queste parti e non toccarle per evitare possibili ustioni (fig. 18 - 19).

IMPORTANTE

Gli elettocompressori devono essere collegati ad una presa di corrente protetta da apposito interruttore differenziale (disgiuntore termico). Il motore dei compressori GM è dotato di un interruttore termico automatico situato all'interno dell'avvolgimento che arresta il compressore quando la

temperatura del motore raggiunge valori eccessivamente elevati. Se scatta l'interruttore, i compressori si riavvia automaticamente dopo 10-15 minuti. I motori dei compressori modelli VX sono forniti con un interruttore termico amperometrico automatico a riarmo manuale, posto all'esterno del coperchio della morsetteria. Quando l'interruttore è scattato, attendere alcuni minuti e quindi ripristinare manualmente l'interruttore (fig.20). I motori dei compressori della serie AB sono forniti con un interruttore termico amperometrico a riarmo manuale, posto sul coperchio della morsetteria. Quando l'interruttore è scattato, attendere alcuni minuti e quindi ripristinare manualmente l'interruttore (fig.20).

Il dispositivo di sicurezza è automatico nei compressori trifase e Silent. All'intervento dell'interruttore termico il pressostato viene rilasciato in posizione "0" (OFF). Attendere alcuni minuti e riportare il pressostato in posizione "I" (ON). Per i compressori forniti con centralina, l'interruttore termico è installato all'interno della centralina.

In caso di intervento del termostato osservare la seguente procedura (fig.22):

- Portare gli interruttori sul coperchio della centrale in posizione "0", aprire il coperchio e premere il pulsante 1 dell'interruttore termico. Chiudere il coperchio della centralina e riavviare il compressore, osservando le operazioni descritte nel paragrafo "Avviamento compressori con centralina".

Le stesse istruzioni valgono per i compressori alimentati a 60 Hz.

REGOLAZIONE PRESSIONE DI ESERCIZIO (fig.23)

Non è necessario utilizzare sempre la massima pressione di esercizio. Al contrario, l'utensile pneumatico utilizzato spesso richiede una pressione minore. Nei compressori forniti con riduttore di pressione, la pressione di esercizio deve essere regolata correttamente. Rilasciare la manopola del riduttore di pressione tirandola verso l'alto, regolare la pressione al valore richiesto ruotando la manopola in senso orario per aumentare la pressione e in senso antiorario per ridurla. Quando avrete ottenuto la pressione ottimale bloccate la manopola premendola verso il basso (Fig.23). Per i riduttori di pressione dotati di manometro, la pressione impostata è visibile sulla scala graduata posta sul corpo del riduttore. Sui riduttori di pressione dotati di manometro la pressione è visibile sul manometro stesso. ATTENZIONE: Alcuni regolatori di pressione non hanno il "push to lock", quindi è sufficiente ruotare la manopola per regolare la pressione.

MANUTENZIONE

Prima di tentare qualsiasi intervento di manutenzione sul compressore, assicurarsi di quanto segue:

- Interruttore di alimentazione principale in posizione "0".
- Pressostato e centralina spengono tutti, in posizione "0".
- Nessuna pressione nel serbatoio dell'aria.

Ogni 50 ore di servizio: si consiglia di smontare il filtro di aspirazione e pulire l'elemento filtrante soffiandovi sopra aria compressa (fig.24). Si consiglia di sostituire l'elemento filtrante almeno una volta se il compressore funziona in un ambiente pulito, ma più frequentemente se in un ambiente polveroso. Nel modello Silent è possibile sostituire l'elemento filtrante togliendo la cabina insonorizzante e procedendo come per i modelli AB (fig.29a). Il compressore genera acqua di condensa che si accumula nel serbatoio. La condensa presente nella vasca deve essere scaricata almeno una volta alla settimana, aprendo il rubinetto di scarico (fig.26) sotto la vasca. Fare attenzione se c'è aria compressa all'interno del cilindro, l'acqua potrebbe fuoriuscire con una forza considerevole. Pressione consigliata: 1 ÷ 2 bar max. La condensa dei compressori lubrificati ad olio non deve essere scaricata nelle fognature né dispersa nell'ambiente in quanto contiene olio.

CAMBIO DELL'OLIO - RABBOCCO DELL'OLIO

Il compressore è riempito con olio "GSP High-Performance". Si consiglia un cambio completo dell'olio nel pompante entro le prime 100 ore di servizio. La cabina

insonorizzante (Fig. 29A) deve essere tolta per prima nel modello Silent. Svitare il tappo di scarico dell'olio sul coperchio dell'alloggiamento, lasciare defluire tutto l'olio e riavvitare il tappo (fig. 27-28). Versare l'olio nel foro superiore del coperchio dell'alloggiamento (fig. 29-30) fino a raggiungere il livello indicato sullo stick (fig.9) o indicatore (fig. 11)

1) Versare olio nel foro superiore della testa (fig. 30) nei gruppi a cinghia predisposti per il rabbocco in quella zona. Controllare una volta alla settimana il livello dell'olio del pompante (fig.11) e verificare se necessita di rabbocco. Per il funzionamento a una temperatura ambiente compresa tra -5 ° C e +40 ° C, utilizzare olio sintetico. Il vantaggio di questo olio è che non perde le sue caratteristiche né in inverno né in estate. Non scaricare l'olio esausto nelle fognature né disperderlo nell'ambiente.

OSSERVARE QUESTA TABELLA PER I CAMBIAMENTI DELL'OLIO

| TIPO DI OLIO | ORE DI SERVIZIO |
|---|-----------------|
| GSP ad alte prestazioni | 500 |
| Olio sintetico: | |
| AGIP Sint 2000 Evolution - BP Visco 5000 - ESSO Ultron -MOBIL Mobil 1 - NILS Dimension S - NUOVA STILMOIL Arrow5W50) | 400 |
| Altri tipi di olio: minerale multigrado SAE 15 W40 | 100 |

COSA FARE SE SI VERIFICANO PICCOLI MALFUNZIONAMENTI

Perdita d'aria nella valvola sotto pressostato
Questo problema dipende dalla scarsa tenuta della valvola di ritegno - eseguire la seguente azione (fig.31):
- Scaricare tutta la pressione dal serbatoio
- Svitare la testa esagonale della valvola (A)
- Pulire accuratamente sia il disco in gomma (B) che la sua sede.

- Rimontare accuratamente tutte le parti.

Perdite d'aria

Questi possono essere causati dalla scarsa tenuta di un sindacato: controllare tutti i sindacati, bagnandoli con acqua saponosa.

Il compressore gira ma non carica

Compressori coassiali: (fig.32)

- ciò può essere dovuto al guasto delle valvole (C1 - C2) o di una garnizione (B1 - B2): sostituire la parte danneggiata.

Compressori con trasmissione a pulegge: (fig.33)

- ciò può essere dovuto a guasto delle valvole (F1 - F2) o di una garnizione (D1 - D2): sostituire la parte danneggiata.

- Verificare se c'è troppa acqua di condensa all'interno del serbatoio.

Il compressore non si avvia

Se il compressore non si avvia, controllare quanto segue:

- La tensione di rete corrisponde a quella della targa dati? (fig.14)

- Le prolunghe del cavo di alimentazione hanno un diametro o una lunghezza adeguati?

- L'ambiente di lavoro è troppo freddo? (sotto 0 ° C)

- Per serie VX / AB: è intervenuto il magnetotermico? (fig.20)

- C'è olio nell'alloggiamento per garantire la lubrificazione? (fig.11)

- La linea elettrica è alimentata (prese ben collegate, interruttore termico, fusibili in buono stato).

Il compressore non si ferma

- Se il compressore non si ferma al raggiungimento della pressione massima, entra in funzione la valvola di sicurezza del serbatoio. Per riparare la valvola, contattare il centro di assistenza più vicino.

IMPORTANTE

- Non svitare in nessun caso alcun collegamento mentre il serbatoio è in pressione controllare sempre che il serbatoio sia privo di pressione.

- Non forare, saldare o deformare volutamente il serbatoio dell'aria compressa.

- Non eseguire alcun lavoro sul compressore senza aver scollegato la spina di alimentazione.

- Temperatura ambiente di esercizio: 0 ° C + 35 ° C.

- Non puntare getti d'acqua o liquidi infiammabili sul compressore.

- Non posizionare oggetti infiammabili vicino al compressore.

- Durante i tempi morti, ruotare il pressostato in posizione "0" (OFF).

- Non puntare mai il getto d'aria su persone o animali (fig.34)

- Non trasportare il compressore mentre il serbatoio è pressurizzato.

- Fare attenzione ad alcune parti del compressore come testata e tubi di mandata, poiché possono raggiungere temperature elevate. Non toccare queste parti per evitare ustioni. (Fig. 18-19)

- Trasportare il compressore, sollevandolo o tirandolo con le apposite maniglie o maniglie (fig. 4-6)

- Tenere i bambini e gli animali lontani dall'area di lavoro della macchina.

- Se si utilizza il compressore per la verniciatura:

a) Non lavorare in ambienti chiusi o vicino a fiamme libere;

b) Assicurarsi che vi sia un adeguato ricambio d'aria sul luogo di lavoro;

c) Proteggere il naso e la bocca con una maschera appropriata. (fig.35)

- Se il cavo elettrico o la spina sono danneggiati, non utilizzare il compressore e contattare un centro assistenza autorizzato per sostituire l'elemento difettoso con un ricambio originale.

- Se il compressore si trova su uno scaffale o su un'altezza superiore al pavimento, deve essere assicurato per evitare che cada durante il funzionamento.

- Non inserire oggetti o mani all'interno delle griglie protettive per evitare lesioni a se stessi o danni al compressore. (fig.36)

- Non utilizzare il compressore come oggetto contundente verso cose o animali, per evitare gravi danni.

- Dopo aver finito di utilizzare il compressore, rimuovere sempre la spina dalla presa di corrente.

MODELLI ELETTRICOMPRESSORI AB

Pressione massima di esercizio 10,5 bar Pressione minima di esercizio 10 bar

NB I compressori bistadio possono essere forniti a richiesta per utilizzo fino a 14 bar. In questo caso:

Pressione massima di esercizio 14,75 bar Pressione minima di esercizio 14 bar

Il modello Silent è costituito dal modello AB completo di cabina insonorizzante. I dati tecnici e le istruzioni di questo manuale per i modelli AB si applicano anche ai modelli Silent derivati.

NOTA: per il mercato europeo, i serbatoi del compressore sono realizzati in conformità alla direttiva CE2009 / 105. Per il mercato europeo, i compressori sono prodotti per soddisfare la Direttiva CE2006 / 42.

Pressione acustica misurata in campo libero a una distanza di 4 m: ± 3dB (A) alla massima pressione di esercizio. (tab. 3)

| CV / kW | GM RPM | dB (A) | CV / kW | VX RPM | dB (A) |
|-------------|-----------|--------|-----------|-----------|--------|
| 0,75 / 0,65 | 1700-1450 | 72 | 2 / 1.5 | 1700-1450 | 72 |
| 1.5 / 1.1 | 3400-2850 | 72 | 2.5 / 1.8 | 1450 | 72 |
| 2 / 1.5 | 3450-2850 | 72 | 3 / 2.2 | 2850 | 73 |
| 2.5 / 1.8 | 2850 | 73 | / | / | / |

AB

Mod. CV/kW dB(A)

AB 268 2 – 1.5 72

AB 348 3 – 2.25 74

Il livello di pressione acustica può aumentare da 1 a 10 dB (A) a seconda del luogo in cui è installato il compressore.

ISTRUZIONI PER L'USO E LA MANUTENZIONE DEL RECIPIENTE A PRESSIONE

Il recipiente a pressione deve essere utilizzato per lo stoccaggio di aria compressa o azoto. È stato progettato per applicazioni principalmente statiche. Non si è tenuto conto dei carichi dovuti al vento, ai terremoti o ai momenti o forze di reazione causati dai collegamenti o dalle tubazioni. Per garantire il funzionamento del serbatoio dell'aria compressa in condizioni di sicurezza, deve essere garantito il corretto utilizzo dello stesso. A tal fine l'utente dovrà procedere come segue:

- 1) utilizzare correttamente il vaso, entro i limiti di pressione e temperatura indicati sulla targa dati e sul rapporto di collaudo, che devono essere conservati con cura;
- 2) è vietata la saldatura sulla nave;
- 3) assicurarsi che il vaso sia completo di idonei ed adeguati impianti di sicurezza e controllo e sostituirli con altri equivalenti in caso di necessità. In particolare, la valvola di sicurezza deve essere correttamente applicata direttamente al contenitore senza possibilità di interposizione; deve inoltre avere una capacità di scarico superiore alla quantità di aria che può essere introdotta nel contenitore, deve essere tarato e sigillato alla pressione massima ammissibile indicata sulla targa;
- 5) dotare il recipiente in pressione di supporti antivibranti in modo da evitare il rischio che il recipiente sia soggetto a vibrazioni dannose durante il funzionamento che potrebbero portare a guasti per fatica.

- Per un funzionamento efficiente della macchina a pieno carico continuativo e alla massima pressione di esercizio, assicurarsi che la temperatura dell'ambiente di lavoro all'interno non superi i + 25 ° C.

- Si consiglia di utilizzare il compressore al 70% di servizio massimo all'ora a pieno carico in quanto ciò garantisce un funzionamento efficiente del prodotto a lungo termine.

CONSERVAZIONE DEL COMPRESSORE IMBALLATO E NON IMBALLATO

Per tutto il tempo che il compressore non viene utilizzato prima di disimballarlo, conservarlo in un luogo asciutto a una temperatura compresa tra + 5 ° C e + 45 ° C e al riparo dalle intemperie.

Per tutto il tempo in cui il compressore non viene utilizzato dopo averlo disimballato, in attesa di avviarlo o per interruzioni di produzione, appoggiarvi sopra dei teli per proteggerlo dalla polvere che potrebbe depositarsi sui componenti. L'olio deve essere sostituito e deve essere verificata l'efficienza operativa del compressore se non viene utilizzato per lunghi periodi.

CONNESSIONI PNEUMATICHE

Assicurarsi di utilizzare sempre tubi pneumatici per aria compressa con caratteristiche di pressione massima adeguate al compressore. Non collegare lo scarico per riparare i tubi se difettosi.

CI RISERVIAMO IL DIRITTO DI EFFETTUARE QUALSIASI MODIFICA SENZA PREAVVISO QUANDO NECESSARIO.

DATI NOMINALI

| Compressore 12K030 | |
|-----------------------------|-------------|
| Parametro | Valore |
| Tensione di alimentazione | 230 V AC |
| Frequenza di alimentazione | 50 Hz |
| Modalità operativa | S1 |
| Potenza nominale del motore | 1500W |
| Velocità del motore | 1240 min · |
| Classe di protezione | E |
| Massima pressione | 10 bar |
| Pressione di taglio | 9,5 bar |
| Pressione di intervento | 7,5 bar |
| Capacità del serbatoio | 100l |
| Efficienza | 280 l / min |

| Quantità di olio | 270ml |
|--|-------------|
| Livello di sicurezza | IP 44 |
| Massa | 63 kg |
| Anno di produzione | 2021 |
| 12K030 indica sia il tipo che la designazione della macchina | |
| Compressore 12K031 | |
| Parametro | Valore |
| Tensione di alimentazione | 230 V AC |
| Frequenza di alimentazione | 50 Hz |
| Modalità operativa | S1 |
| Potenza nominale del motore | 2200W |
| Velocità del motore | 1240 min ·1 |
| Classe di protezione | E |
| Massima pressione | 10 bar |
| Pressione di taglio | 9,5 bar |
| Pressione di intervento | 7,5 bar |
| Capacità del serbatoio | 150l |
| Efficienza | 330 l / min |
| Quantità di olio | 270ml |
| Livello di sicurezza | IP 44 |
| Massa | 91 kg |
| Anno di produzione | 2021 |
| 12K031 sta per tipo e designazione della macchina | |

DATI DI RUMORE E VIBRAZIONI

| | |
|-----------------------------|-----------------------------------|
| Livello di pressione sonora | Lp A = 97,0 dB (A) K = 1,2 dB (A) |
| Livello di potenza sonora | Lw A = 93 dB (A) K = 1,0 dB (A) |

Informazioni su rumore e vibrazioni

Il livello di rumore emesso dal dispositivo è descritto da: il livello della pressione sonora emessa Lp ,e il livello di potenza sonora Lw ,(dove K è l'incertezza di misura).

Le seguenti informazioni: livello di pressione sonora emessa Lp , livello di potenza sonora Lw ,sono state misurate in accordo alla Direttiva 2000/14 / CE.

PROTEZIONE AMBIENTALE

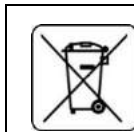

I prodotti alimentati elettricamente non devono essere smaltiti con i rifiuti domestici, ma devono essere smaltiti in strutture adeguate. Le informazioni sullo smaltimento sono fornite dal rivenditore del prodotto o dalle autorità locali. I rifiuti di apparecchiature elettriche ed elettroniche contengono sostanze che non sono neutre per l'ambiente naturale. Le apparecchiature non riciclate rappresentano una potenziale minaccia per l'ambiente e la salute umana.

* Ci riserviamo il diritto di apportare modifiche.